

EXTOL®
INDUSTRIAL

8794800

IMPROVE YOUR DAY!

Horkovzdušná pistole s regulací teploty a průtoku / CZ
Teplovzdušná pištoľ s reguláciou teploty a prietoku / SK
Forrólevegős pisztoly, hőmérséklet és légáramlás szabályozással / HU
Heißluftpistole mit Temperatur- und Durchflussregelung / DE



CE

Původní návod k použití

Preklad pôvodného návodu na použitie

Az eredeti használati utasítás fordítása

Übersetzung der ursprünglichen Bedienungsanleitung

Úvod

Vážený zákazníku,

děkujeme za důvěru, kterou jste projevili značce Extol® zakoupením tohoto výrobku.

Výrobek byl podroben testům spolehlivosti, bezpečnosti a kvality předepsaných normami a předpisy Evropské unie.

Š jakýmkoli dotazy se obraťte na naše zákaznické a poradenské centrum:

www.extol.cz

Fax: +420 225 277 400 Tel.: +420 222 745 130

Výrobce: Madal Bal a. s., Průmyslová zóna Příluky 244, 76001 Zlín, Česká republika

Datum vydání: 25. 9. 2015

I. Charakteristika- účel použití

Výkonná a velice důmyslně propracovaná horkovzdušná pistole Extol® Industrial 8794800 disponuje těmito prvky:

- Přehledný LCD digitální displej.
- Plynulá a přesná regulace teploty za provozu (po 10°C) se zobrazenou hodnotou teploty na displeji.
- Dva teplotně-provozní režimy. Jeden s teplotou do 50°C pro rozmrazování či šetrné sušení a druhý s nastavitelnou teplotou v rozsahu 50-650°C.
- Keramické kroužky topného tělesa umožňují rovnoměrné rozložení teploty kolem topného válce, čímž je možné dosáhnout přesnější a snáze regulovatelné teploty. Díky keramickému tělesu dochází k efektivnější výměně tepla mezi vzduchem.
- Jemná elektronická regulace průtoku vzduchu (fénu) za provozu v rozmezí 250-500 L/min (pět úrovní průtoku v rozsahu 250-500 L/min).

- Nastavené parametry (teplota i průtok) se vypnutím či výpadkem proudu uloží do paměti a zůstanou nastaveny po opětovném uvedení pistole do chodu.
- Vysoce propracované a důmyslné regulační elektronické prvky uvnitř přístroje zajišťují jemné a dosti přesné nastavení hodnot, způsoby ochrany proti poškození a nebezpečím a také prodloužení životnosti.
- Pogumovaná rukojeť zajišťuje příjemnější držení a bezpečnější práci.

ÚČEL POUŽITÍ

- ➔ Horkovzdušná pistole je určena k nahřívání povrchů za účelem odstranění nátěrů (barev, laků), k sušení čerstvě nanesených nátěrů, k tvarování a spojování umělých hmot (např. trubek) a asfaltových krytin, k uvolňování lepených spojů, k pájení, k rozmrazování zmrzlé vody v potrubí, k šetrnému sušení, k vypalování trávy a mechu ve špatně přístupných místech apod..

II. Technické údaje

Objednávací číslo	8794800
Max. příkon, teplota, průtok vzduchu	
Pozice I. (pět stupňů průtoku)	130 W; Max. 50°C; 250-500 l/min
Pozice II. (pět stupňů průtoku)	2000 W; 50-650°C (po 10°C); 250-500 l/min
Třída ochrany	dvojitá izolace
Krytí	IP20
Hladina akustického tlaku a výkonu (měřeno dle EN 60335-1/EN 60335-2-45)	<70 dB(A)
Hladina vibrací (měřeno dle EN 60335-2-45)	< 2,5 m/s ² ; nejistota K= ±1,5
Hmotnost (bez kabelu)	0,7 kg
Délka napájecího kabelu	2 m

III. Součásti a ovládací prvky



Obr.1, Pozice-popis

- 1) Tryska
- 2) Štítek s technickými údaji
- 3) Otvory pro nasávání vzduchu
- 4) LCD displej a regulace průtoku a teploty (viz obr.2)
- 5) Provozní spínač-přepínání mezi I. a II. výkonnostním stupněm
- 6) Rukojeť
- 7) Napájecí kabel

Obr. 1

Obr.2, Pozice-popis

- 1) Provozní spínač-přepínání mezi I. a II. výkonnostním stupněm
- 2) Tlačítko pro snížení průtoku vzduchu
- 3) Tlačítko pro zvýšení teploty
- 4) Tlačítko pro zvýšení průtoku
- 5) LCD displej ukazující aktuální teplotu; proces vyhřívání na nastavenou teplotu a intenzitu průtoku
- 6) Tlačítko pro snížení teploty

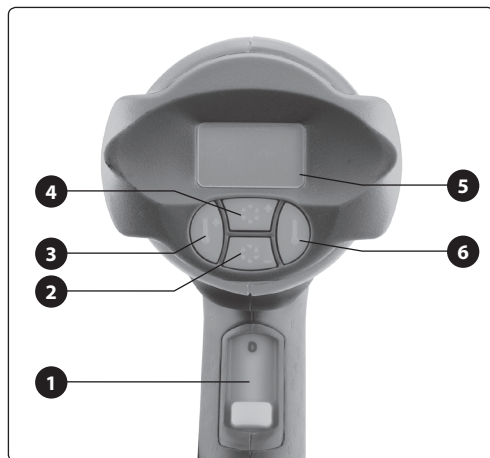

Obr. 2

PRACOVNÍ NÁSTROJE (NÁSTAVCE)

- Uvedené pracovní nástroje jsou příslušenstvím pistole. Vyhradujeme si právo na případnou změnu designu příslušenství proti vyobrazeným kusům.

Obr.3, Pozice-popis

- 1) Škrabka
- 2) Nástavec pro nahřívání trubek
- 3) Široká tryska pro nahřívání úzkých/širokých ploch
- 4) Tryska pro zaostřený proud vzduchu
- 5) Škrabka úzkých ploch



Obr. 3

IV. Uvedení do provozu

⚠ UPOZORNĚNÍ

- Před použitím si přečtěte celý návod k použití a ponechte jej přiložený u výrobku, aby se s ním obsluha mohla seznámit. Pokud výrobek komukoli půjčujete nebo jej prodáváte, přiložte k němu i tento návod k použití. Zamezte poškození tohoto návodu. Výrobce nenese odpovědnost za škody či zranění vzniklá používáním přístroje, které je v rozporu s tímto návodem. Před použitím přístroje se seznáme se všemi jeho ovládacími prvky a součástmi a také se způsobem vypnutí přístroje, abyste mohli ihned vypnout případně nebezpečné situace. Před použitím zkontrolujte pevné upevnění všech součástí a zkontrolujte, zda nějaká část přístroje není poškozena včetně přírodního kabelu. Za poškození se považuje i zpuchřelý přírodní kabel. Přístroj s poškozenými částmi nepoužívejte a zajistěte jeho opravu v autorizovaném servisu značky Extol® (servisní místa naleznete v úvodu návodu).

ZAPNUTÍ

1. Ověřte, zda hodnota napětí v zásuvce odpovídá hodnotě uvedené na štítku pistole. Přístroj lze používat v rozsahu napětí 220-240 V~50 Hz.

2. Napájecí kabel připojte do zásuvky s el. proudem.
3. Pistoli uveďte do chodu přepnutím provozního spínače do polohy I nebo II podle požadované teploty.

- Při stupni I je dosaženo teploty max. 50°C a tento stupeň je určen k rozmrazování zmrzlé vody v plastových trubkách či šetrnému sušení. Průtok vzduchu lze regulovat příslušným tlačítkem (viz. obr.2). Regulace průtoku vzduchu má pět úrovní a jednotlivé úrovně jsou zobrazeny na displeji v podobě čárek lišící se velikostí podle velikosti průtoku.
- Při stupni II se po uvedení pistole do chodu na displeji nejprve zobrazí původně nastavená teplota před vypnutím pistole (platí i pro původně nastavený průtok) a poté aktuálně dosažená teplota se symbolem blikající šipky, která znázorňuje, že dochází k vyhřívání na původně nastavenou teplotu.

Příslušnými regulačními tlačítky (viz. obr.2) lze nastavit teplotu v rozsahu 50-650°C a průtok vzduchu.

Po vypnutí pistole či výpadku proudu se nastavené hodnoty teploty a průtoku uloží do paměti a po znovu uvedení pistole do chodu bude pistole nastavena na původně nastavené hodnoty (teplota a průtok) před vypnutím.

- V následující tabulce jsou uvedeny přibližné teploty pro tepelné opracování uvedených materiálů. Teploty se mohou lišit podle zastoupení dalších složek přítomných v plastu.

Materiál	Teplota
Odstraňování laku a barev	450 °C
Vysokohustotní polyethylen HD-PE	300 °C
Nízkohustotní polyethylen LD-PE	250 °C
Polypropylen PP	260 °C
Polyvinylchlorid-tvrký PVC	300 °C
Polyvinylchlorid-měkký PVC	400 °C
Akrylonitril-butadien-styren ABS	350 °C
Pájka cín-olovo	190 °C
Železo (ocel)	550 °C

Tabulka 1

VYPNUTÍ

- Pistoli vypněte přepnutím provozního spínače do polohy 0.

V. Práce s pistolí

⚠ UPOZORNĚNÍ

- Před jakoukoli údržbou pistole ji odpojte od zdroje el. proudu a nechte ji vychladnout.
- Při používání pistole buďte opatrní, neboť hrozí nebezpečí popálení. Při práci doporučujeme používat vhodné rukavice bez obsahu umělých vláken, např. z pravé kůže.
- Trysku pistole nedávejte příliš blízko k nahřívávanému předmětu, jinak dojde k nedostatečnému proudění vzduchu v pistolí a důsledkem toho k přehřívání pistole.

ODSTAVENÍ PISTOLE Z PROVOZU

- ➔ Pistoli vypněte a postavte ji odkládací plochou na nehořlavou podložku jako je na obr. 4. Pistoli je důležité pro vychladnutí postavit takto tryskou směrem nahoru, protože to umožní proudění vzduchu uvnitř pistole výstupem horkého vzduchu směrem nahoru a nebude tak docházet k nerovnoměrnému chladnutí topných těles, které jsou jinak tímto dosti namáhány a po nějakém čase může dojít k jejich poškození.

⚠ UPOZORNĚNÍ

- Nenechávejte odstavenou horkou pistoli bez dozoru a zamezte přístup dětí, zvířatům a neopozorněným osobám.
- Zajistěte, aby nemohlo dojít k zakopnutí o napájecí kabel a svržení horké pistole.



Obr. 4

PŘÍKLADY PRÁCE S POUŽITÍM NÁSTAVCŮ

• Použití škrabky

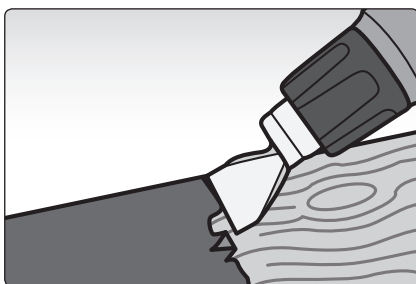

Obr. 5

• Použití široké trysky a ruční škrabky pro odstranění nátěru z úzkých či širokých ploch.

⚠ UPOZORNĚNÍ

- Pro nahřívání povrchů v blízkosti skla použijte vždy tuto širokou trysku, aby nedocházelo k přímému kontaktu horkého vzduchu se sklem. Na sklo doporučujeme umístit ještě nějakou tepelně odolnou izolaci, jinak by mohlo dojít k jeho prasknutí vlivem horkého vzduchu.

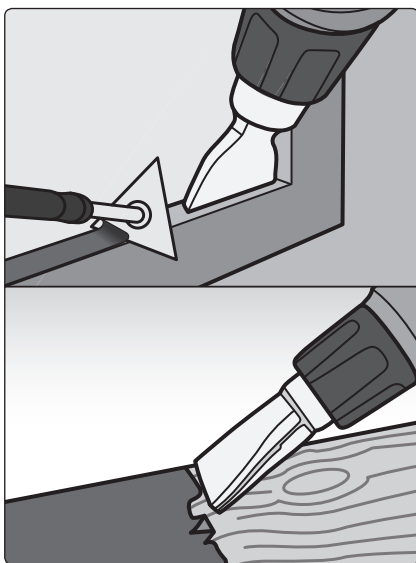

Obr. 6

• Použití nástavce pro nahřívání vodovodních trubek

⚠ UPOZORNĚNÍ

- Pro nahřívání trubek se zmrzlou vodou doporučujeme zvolit výkonnostní stupeň I s max. provozní teplotou 50°C.
- Před zahříváním trubky zkontrolujte, zda se jedná skutečně o vodovodní trubku, neboť rozvod plynu se zahřívát nesmí.
- Plastové trubky zahřívajte obzvlášť jemně a opatrně, aby se nepoškodily.

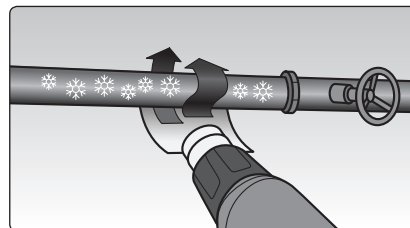

Obr. 7

• Použití nástavce pro zaostřený proud vzduchu.

- ➔ Tento nástavec se používá za účelem intenzivního zahřívání malého místa, např. místa ohnutí plastové trubky.

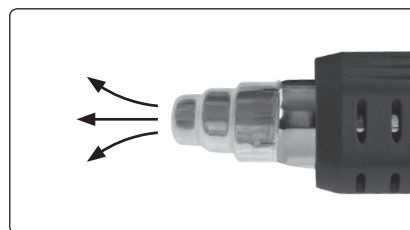

Obr. 8

POKYNY PRO BEZPEČNOU PRÁCI

- Při používání pistole zajistěte dostatečné větrání, neboť během zahřívání povrchů dochází k uvolňování spalin, které mohou být zdraví škodlivé.
- Pistoli nepoužívejte v prostředí s nebezpečím požáru, výbuchu či v prašném prostředí.
- Při opracování materiálů, které mohou hořet (např. dřevo, plasty apod.) dbejte zvýšené opatrnosti. Nezahřívajte stejné místo dlouhou dobu, mohlo by dojít k jejich vznícení.
- Pokud to přichází v úvahu, tak je nutné dát pozor na zahřívání materiálů, které vedou teplo a mohou tak teplo přivést k hořlavým materiálům, které jsou mimo dohled.
- Nikdy nenechávejte zapnutou pistoli a horkou vypnutou pistoli bez dozoru.
- Přívodní kabel chraňte před mechanickým a tepelným poškozením.
- Nestrkejte ruce do místa výstupu horkého vzduchu a nedotýkejte se horkých povrchů.
- Po použití nechte pistoli na bezpečném místě vychladnout.
- Pistoli chraňte před vniknutím vody a vlhkosti do elektrického zařízení přístroje. Pistoli nenechávejte z těchto důvodů bez ochrany před deštěm venku.
- Nikdy horký proud vzduchu nesměřujte na osoby či zvířata.
- Norma EN 60335-2-45 vyžaduje, aby v návodu pro horkovzdušnou pistoli bylo uvedeno následující sdělení:
- Zamezte používání přístroje osobám (včetně dětí), jimž fyzická, smyslová nebo mentální neschopnost či nedostatek zkušeností a znalostí zabraňuje v bezpečném používání spotřebiče bez dozoru nebo poučení. Děti si se spotřebičem nesmějí hrát.

VI. Údržba a servis

⚠ UPOZORNĚNÍ

- Před jakoukoli údržbou pistole ji odpojte od zdroje el. proudu a nechte ji vychladnout.
- Pro opravu musí být z bezpečnostních důvodů použity originální díly výrobce.
V případě potřeby záruční opravy se obraťte na prodejce, u kterého jste výrobek zakoupili, který zajistí opravu v autorizovaném servisu značky Extol®. Pro pozáruční opravu se obraťte přímo na autorizovaný servis značky Extol® (servisní místa naleznete na webových stránkách v úvodu návodu).
- V případě potřeby, plastové tělo pistole očistěte textilií namočenou v roztoku saponátu ve vodě. Zamezte však vniknutí vody do přístroje. Nikdy k čištění nepoužívejte organická rozpouštědla, např. aceton, došlo by k poškození plastu.
➔ Udržujte čisté nasávací otvory vzduchu, jinak bude docházet k přehřívání pistole v důsledku nedostačitého proudění vzduchu.

VII. Odkazy na štítek s technickými údaji a symboly

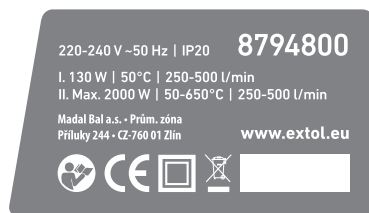

	Před použitím si přečtěte návod k použití.
	Odpovídá požadavkům EU.
	Symbol druhé třídy ochrany - dvojité izolace.

	Symbol elektroodpadu. Výrobek nevyhazujte do smíšeného odpadu, ale odevzdejte jej k ekologické likvidaci.
Sériové číslo	Vyjadřuje rok, měsíc a číslo výrobní série produktové řady.

VIII. Skladování

- Vychladlou pistoli uložte nejlépe do přepravního obalu a umístěte ji mimo dosah dětí na suchém místě. Chraňte ji před sálavým zdrojem tepla, přímým slunečním zářením, vlhkostí a vniknutím vody do přístroje.

IX. Likvidace odpadu

- Obalové materiály vyhodte do příslušného kontejneru na tříděný odpad.
- Výrobek obsahuje elektronické součásti, které jsou nebezpečným odpadem. Podle evropské směrnice 2012/19 EU se elektrická zařízení nesmějí vyhazovat do smíšeného odpadu, ale je nezbytné jej odevzdat k ekologické likvidaci na k tomu určená sběrná místa. Informace o těchto místech obdržíte na obecním úřadě.



X. Záruční lhůta a podmínky

ODPOVĚDNOST ZA VADY (ZÁRUKA)

Dne 1.1.2014 vstoupil v účinnost zákon č. 89/2012 Sb. ze dne 3. února 2012 a k tomuto datu se ruší zákony 40/1964 Sb., 513/1991 Sb. a 59/1998 Sb. ve znění pozdějších předpisů Odpovědnost za vady na Vámi zakoupený výrobek platí po dobu 2 let od data prodeje. Uplatnění nároku na bezplatnou záruční opravu se řídí zákonem č. 89/2012 Sb. Při splnění níže uvedených obchodních podmínek, které jsou v souladu s tímto zákonem, Vám výrobek bude bezplatně opraven.

ZÁRUČNÍ PODMÍNKY

- 1) Prodávající je povinen spotřebiteli zboží předvést (pokud to jeho povaha umožňuje) a vystavit doklad o koupi v souladu se zákonem. Všechny údaje v dokladu o koupi musí být vypsány nesmazatelným způsobem v okamžiku prodeje zboží.
- 2) Již při výběru zboží pečlivě zvažte, jaké funkce a činnosti od výrobku požadujete. To, že výrobek nevyhovuje Vaším pozdějším technickým nárokům, není důvodem k jeho reklamaci.
- 3) Při uplatnění nároku na bezplatnou opravu musí být zboží předáno s řádným dokladem o koupi.
- 4) Pro přijetí zboží k reklamaci by mělo být pokud možno očištěno a zabaleno tak, aby při přepravě nedošlo k poškození (nejlépe v originálním obalu). V zájmu přesné diagnostiky závady a jejího dokonalého odstranění spolu s výrobkem zašlete i jeho originální příslušenství.
- 5) Servis nenese odpovědnost za zboží poškozené přepravcem.
- 6) Servis dále nenese odpovědnost za zaslání příslušenství, které není součástí základního vybavení výrobku. Výjimkou jsou případy, kdy příslušenství nelze odstranit z důvodu vady výrobku.
- 7) Odpovědnost za vady („záruka“) se vztahuje na skryté a viditelné vady výrobku.
- 8) Záruční opravu je oprávněn vykonávat výhradně autorizovaný servis značky Extol.
- 9) Výrobce odpovídá za to, že výrobek bude mít po celou dobu odpovědnosti za vady vlastnosti a parametry uvedené v technických údajích, při dodržení návodu k použití.
- 10) Nárok na bezplatnou opravu zaniká, jestliže:
 - a) výrobek nebyl používán a udržován podle návodu k obsluze.
 - b) byl proveden jakýkoliv zásah do konstrukce stroje bez předchozího písemného povolení vydaného firmou Madal Bal a.s. nebo autorizovaným servisem značky Extol.
 - c) výrobek byl používán v jiných podmínkách nebo k jiným účelům, než ke kterým je určen.
 - d) byla některá část výrobku nahrazena neoriginální součástí.
 - e) k poškození výrobku nebo k nadměrnému opotřebení došlo vinou nedostatečné údržby.
 - f) výrobek havaroval, byl poškozen vyšší mocí či nedbalostí uživatele.
 - g) škody vzniklé působením vnějších mechanických, teplotních či chemických vlivů.
 - h) vady byly způsobeny nevhodným skladováním, či manipulací s výrobkem.
 - i) výrobek byl používán (pro daný typ výrobku) v agresivním prostředí např. prašném, vlhkém.
 - j) výrobek byl použit nad rámec přípustného zatížení.
 - k) bylo provedeno jakékoliv falšování dokladu o koupi či reklamační zprávy.
- 11) Odpovědnost za vady se nevztahuje na běžné opotřebení výrobku nebo na použití výrobku k jiným účelům, než ke kterým je určen.
- 12) Odpovědnost za vady se nevztahuje na opotřebení výrobku, které je přirozené v důsledku jeho běžného používání, např. obroušení brusných kotoučů, nižší kapacita akumulátoru po dlouhodobém používání apod.
- 13) Poskytnutím záruky nejsou dotčena práva kupujícího, která se ke koupi věci váží podle zvláštních právních předpisů.
- 14) Nelze uplatňovat nárok na bezplatnou opravu vady, na kterou již byla prodávajícím poskytnuta sleva. Pokud si spotřebitel výrobek svépomocí opraví, pak výrobce ani prodávající nenese odpovědnost za případné poškození výrobku či újmu na zdraví v důsledku neodborné opravy či použití neoriginálních náhradních dílů.

ZÁRUČNÍ A POZÁRUČNÍ SERVIS

Pro uplatnění práva na záruční opravu zboží se obraťte na obchodníka, kde jste zboží zakoupili.
Pro pozáruční opravu se můžete také obrátit na náš autorizovaný servis.
Nejbližší servisní místa naleznete na www.extol.cz. V případě dotazů Vám poradíme na zákaznické lince **222 745 130**.

EU Prohlášení o shodě

Výrobce Madal Bal a.s. • Bartošova 40/3, 760 01 Zlín • IČO: 49433717

prohlašuje,
že následně označené zařízení na základě své koncepce a konstrukce, stejně jako na trh uvedená provedení, odpovídá příslušným bezpečnostním požadavkům Evropské unie.
Při námi neodsouhlasených změnách zařízení ztrácí toto prohlášení svou platnost.

Extol® Industrial 8794800
Horkovzdušná pistole 2000 W

byla navržena a vyrobena ve shodě s následujícími normami:

EN 62233:2008; EN 60335-2-45:2003+A1:2009+A2:2012; EN 60335-1:2012+A11:2014;
EN 55014-1:2007+A1:2010+A2:2012; EN 55014-2+A1:2002+A2:2009;
EN 61000-3-2:2006+A1:2010+A2:2010; EN 61000-3-3:2009; EN 62321:2008

a předpisy:

2014/35 EU
2014/30 EU
2011/65 EU

Ve Zlíně 25. 9. 2015



Martin Šenkýř
člen představenstva a.s.

Úvod

Vážený zákazník,

ďakujeme za dôveru, ktorú ste prejavili značke Extol® kúpou tohto výrobku.

Výrobok bol podrobený testom spoľahlivosti, bezpečnosti a kvality predpísaným normami a predpismi Európskej únie.

S akýmikolvek otázkami sa obráťte na naše zákaznicke a poradenské centrum:

www.extol.sk

Fax: +421 2 212 920 91 Tel.: +421 2 212 920 70

Distribútor pre Slovenskú republiku: Madal Bal s.r.o., Pod gaštanmi, 821 07 Bratislava

Výrobca: Madal Bal a. s., Průmyslová zóna Příluky 244, 76001 Zlín, Česká republika

Dátum vydania: 25. 9. 2015

I. Charakteristika- účel použitia

Výkonná a veľmi dômyselne prepracovaná horúco-vzdušná pištoľ Extol® Industrial 8794800 disponuje týmito prvkami:

- Prehľadný LCD digitálny displej.
- Plynulá a presná regulácia teploty počas prevádzky (po 10°C) so zobrazenou hodnotou teploty na displeji.
- Dva teplotné prevádzkové režimy. Jeden s teplotou do 50°C pre rozmrazovanie či šetrné sušenie a druhý s nastaviteľnou teplotou v rozsahu 50-650°C.
- Keramické krúžky vyhrievacieho telesa umožňujú rovnomerné rozloženie teploty okolo vyhrievacieho valca, a čím je možné dosiahnuť presnejšie a jedno-ducho regulovateľné teploty. Vďaka keramickému telesu dochádza k efektívnejšej výmene tepla medzi vzduchom.
- Jemná elektronická regulácia prietoku vzduchu (fénu) počas prevádzky v rozmedzí 250-500 L/min (päť úrovní prietoku v rozsahu 250-500 L/min).

- Nastavené parametre (teplota aj prietok) sa vypnutím či výpadkom prúdu uložia do pamäte a zostanú nastavené po opätovnom uvedení pištole do chodu.
- Vysoko prepracované a dômyselné regulačné elektronické prvky vo vnútri prístroja zaisťujú jemné a dosť presné nastavenie hodnôt, spôsoby ochrany proti poškodeniu a nebezpečenstvu a tiež predĺženie životnosti.
- Pogumovaná rukoväť zabezpečuje príjemnejšie držanie a bezpečnejšiu prácu.

ÚČEL POUŽITIA

- ➔ Horúco vzdušná pištoľ je určená na nahrievanie povrchov za účelom odstránenia náterov (farieb, lakov), na sušenie čerstvo nanesených náterov, na tvarovanie a spájanie umelých hmôt (napr. rúrok) a asfaltových krytín, na uvoľňovanie lepených spojov, na spájanie, rozmrazovanie zamrzutej vody v potrubí, na šetrné sušenie, na vypalovanie trávy a machu v ťažko prístupných miestach.

II. Technické údaje

Objednávacie číslo	8794800
Max. príkon, teplota, prietok vzduchu	
Pozícia I. (päť stupňov prietoku)	130 W; Max. 50°C; 250-500 l/min
Pozícia II. (päť stupňov prietoku)	2000 W; 50-650°C (po 10°C); 250-500 l/min
Trieda ochrany dvojité izolácia	
Krytie	IP20
Hladina akustického tlaku a výkonu (meraná podľa EN 60335-1/EN 60335-2-45)	<70 dB(A)
Hladina vibrácií (meraná podľa EN 60335-2-45)	< 2,5 m/s ² ; odchýlka K= ±1,5
Hmotnosť (bez kábla)	0,7 kg
Dĺžka napájacieho kábla	2 m

III. Súčasti a ovládacie prvky



Obr. 1, Pozícia – popis

- 1) Tryska
- 2) Štítok s technickými údajmi
- 3) Otvory na nasávanie vzduchu
- 4) LCD displej a regulácia prietoku teploty (viz obr.2)
- 5) Prevádzkový spínač-prepínanie medzi I. a II. výkonnostným stupňom.
- 6) Rukoväť
- 7) Napájací kábel

Obr. 1

Obr.2, Pozícia-popis

- 1) Prevádzkový spínač-prepínanie medzi I. a II. výkonnostným stupňom.
- 2) Tlačidlo na zníženie prietoku vzduchu
- 3) Tlačidlo na zvýšenie teploty
- 4) Tlačidlo na zvýšenie prietoku
- 5) LCD displej ukazujúci aktuálnu teplotu; proces vyhrievania na nastavenú teplotu a intenzitu prietoku
- 6) Tlačidlo na zníženie teploty

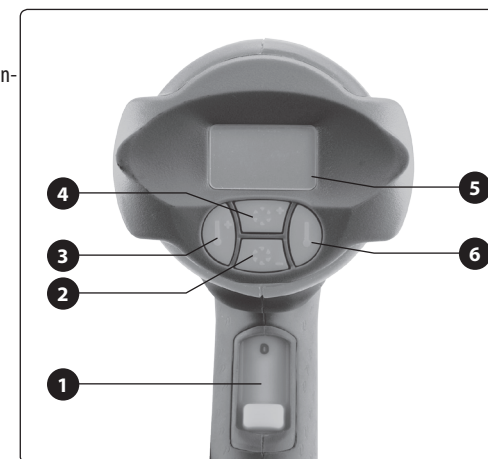

Obr. 2

PRACOVNÉ NÁSTROJE (NADSTAVCE)

- Uvedené pracovné nástroje sú príslušenstvom pištole Máme vyhradené právo na prípadnú zmenu dizajnu príslušenstva oproti vyobrazeným kusom.

Obr.3, Pozícia-popis

- 1) Škrabka
- 2) Nadstavec na nahrievanie rúrok
- 3) Široká tryska na nahrievanie úzkych/širokých plôch
- 4) Tryska pre zaostrený prúd vzduchu
- 5) Škrabka na úzke plochy

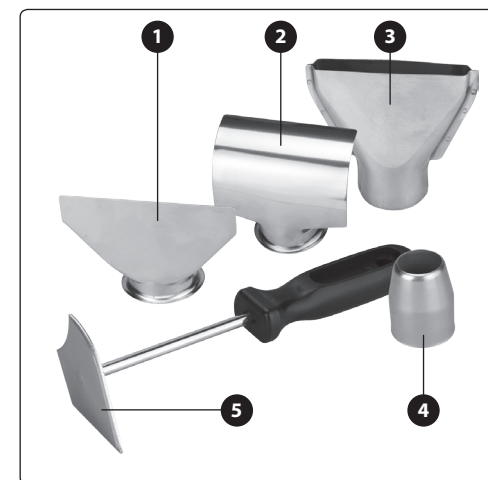

Obr. 3

IV. Uvedenie do prevádzky

⚠ UPOZORNENIE

- Pred použitím si prečítajte celý návod na použitie a ponechajte ho priložený pri výrobku, aby sa s ním obsluha mohla oboznámiť. Ak výrobok komukoľvek požičiavate alebo ho predávate, priložte k nemu aj tento návod na použitie. Zabráňte poškodeniu tohto návodu. Výrobca nenesie zodpovednosť za škody či zranenia vzniknuté používaním prístroja, ktoré je v rozpore s týmto návodom. Pred použitím prístroja sa oboznámte so všetkými jeho ovládacími prvkami a súčasťami a tiež so spôsobom vypnutia prístroja, aby ste ho mohli v prípade nebezpečnej situácie ihneď vypnúť. Pred použitím skontrolujte pevné upevnenie všetkých súčastí a skontrolujte, či niektorá časť prístroja vrátane prírodného kábla nie je poškodená. Za poškodenie sa považuje aj popraskaný prírodný kábel. Prístroj s poškodenými časťami nepoužívajte a zaistite jeho opravu v autorizovanom servise značky Extol® (servisné miesta nájdete v úvode návodu).

ZAPNUTIE

1. Skontrolujte, či hodnota napätia v sieti vyhovuje hodnote uvedenej na štítku pištole. Prístroj môžete používať v rozsahu napätia 220-240 V~50 Hz.
 2. Napájací kábel zastrčte do zásuvky s el. prúdom.
 3. Pištoľ uvediete do chodu prepnutím prevádzkového spínača do polohy I alebo II podľa požadovanej teploty.
- Pri stupni I je dosiahnutá teplota max. 50°C a tento stupeň je určený na rozmrazovanie zmrznutej vody v plastových rúrkach alebo na šetrné sušenie. Prietok vzduchu môžete regulovať príslušným tlačidlom (pozri obr.2). Regulácia prietoku vzduchu má päť úrovní a jednotlivé úrovne sú zobrazené na displeji v podobe čiarok, ktoré sa líšia veľkosťou podľa veľkosti prietoku.
 - Pri stupni II sa po uvedení pištole do chodu na displeji zobrazí najskôr pôvodne nastavená teplota pred vypnu-

tím pištole (platí aj pre pôvodne nastavený prietok) a potom aktuálne dosiahnutá teplota so symbolom šípky, ktorá bliká a znázorňuje, že dochádza k ohrevu na pôvodne nastavenú teplotu.

Príslušnými regulačnými tlačidlami (pozri obr.2) môžete nastaviť teplotu v rozsahu 50-650°C a prietok vzduchu.

Po vypnutí pištole či výpadku prúdu sa nastavené hodnoty teploty a prietoku uložia do pamäte a po znovuvvedení pištole do chodu bude pištoľ nastavená na pôvodne nastavené hodnoty (teplota a prietok) pred vypnutím.

- V nasledujúcej tabuľke sú uvedené približné teploty pre tepelné spracovanie uvedených materiálov. Teploty sa môžu líšiť podľa zastúpenia ďalších zložiek prítomných v plaste.

Materiál	Teplota
Odstraňovanie laku a farieb	450 °C
Polyetylén HD-PE s vysokou hustotou	300 °C
Polyetylén LD-PE s nízkou hustotou	250 °C
Polypropylén PP	260 °C
Polyvinylchlorid-tvrдый PVC	300 °C
Polyvinylchlorid-mäkký PVC	400 °C
Akrylonitril-butadien-styren ABS	350 °C
Spájkovačka cín-olovo	190 °C
Železo (ocel)	550 °C

Tabuľka 1

VYPNUTIE

- Pištoľ vypnete prepnutím prevádzkového spínača do polohy 0.

V. Práca s pištoľou

⚠ UPOZORNENIE

- Pred akoukoľvek údržbou pištole pištoľ odpojte od zdroja elektrického prúdu a nechajte ju vychladnúť.
- Pri používaní pištole buďte opatrní, pretože hrozí nebezpečenstvo popálenia. Pri práci odporúčame používať vhodné rukavice bez obsahu umelých vlákien, napr. z pravej kože.

- Trysku pištole nedávajte príliš blízko k predmetu, ktorý nahrievate, inak dôjde k nedostatočnému prúdeniu vzduchu a k prehrievaniu pištole.

ODSTAVENIE PIŠTOLE Z PREVÁDZKY

- ➔ Pištoľ vypnite a postavte ju plochou na odkladanie na nehorľavú podložku ako je na obr. 4. Pištoľ je dôležité pri chladení postaviť tryskou smerom nahor, pretože to umožní, aby vzduch prúdil vo vnútri pištole výstupom horúceho vzduchu smerom nahor a nebude tak dochádzať k nerovnomernému chladeniu vyhrievacích telies, ktoré sú inak týmto dosť namáhané a po nejakom čase môže dôjsť k ich poškodeniu.

⚠ UPOZORNENIE

- Nenechávajte odstavenú horúcu pištoľ bez dozoru a zabráňte prístupu deťom, zvieratám a iným osobám.
- Zaistite, aby sa nezapáľalo o napájací kábel a nezhodila horúca pištoľ.



Obr. 4

PRÍKLADY PRÁCE S POUŽITÍM NADSTAVCOV

• Použitie škrabky

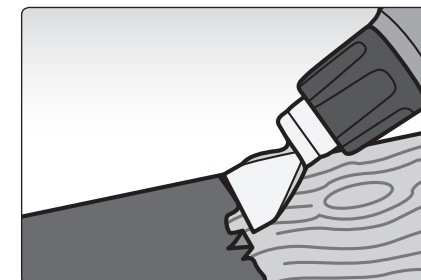

Obr. 5

• Použitie širokej trysky a ručnej škrabky na odstraňovanie náteru z úzkych či širokých plôch.

⚠ UPOZORNENIE

- Na nahrievanie povrchov v blízkosti skla použite vždy širokú trysku, aby nedochádzalo k priamemu kontaktu horúceho vzduchu so sklom. Na sklo odporúčame umiestniť ešte nejakú tepelne odolnú izoláciu, inak by mohlo dôjsť k jeho prasknutiu vplyvom horúceho vzduchu.

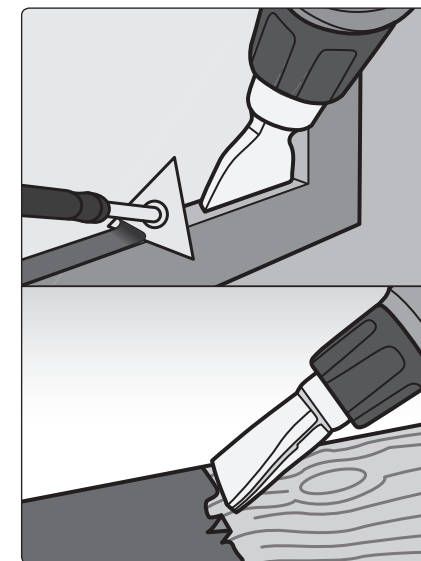

Obr. 6

Použitie nadstavca na nahrievanie vodovodných rúrok

UPOZORNENIE

- Na nahrievanie rúrok so zamrznutou vodou odporúčame zvoliť výkonnostný stupeň I s max. prevádzkovou teplotou 50°C.
- Pred zahrievaním rúrky skontrolujte, či sa skutočne jedná o vodovodnú rúrku, pretože rozvod plynu sa nahrievať nesmie.
- Plastové rúrky zahrievajte veľmi jemne a opatrne tak, aby sa nepoškodili.

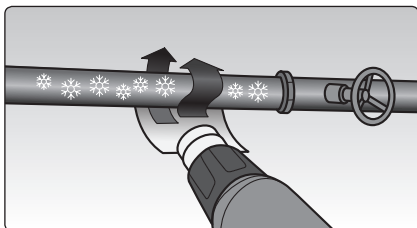

Obr. 7

Použitie nadstavca pre zaostrený prúd vzduchu

- ➔ Tento nástavec sa používa za účelom intenzívneho zahrievania malého miesta, napr. miesta ohybu plastovej rúrky.

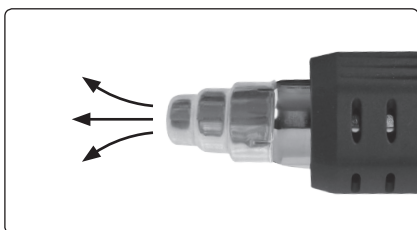

Obr. 8

POKYNY K BEZPEČNEJ PRÁCI

- Pri práci s pištoľou zaistíte dostatočné vetranie, pretože v priebehu zahrievania povrchov dochádza k uvoľňovaniu látok, ktoré môžu byť škodlivé zdraviu.
- Pištoľ nepoužívajte v prostredí, kde hrozí nebezpečenstvo požiaru, výbuchu alebo v prašnom prostredí.
- Pri opracovávaní horľavých materiálov (napr. drevo, plasty atd.) dbajte na zvýšenú bezpečnosť. Nezahrievajte dlhšiu dobu rovnaké miesto, mohlo by dôjsť k vznieteniu.
- V prípade, že budete pracovať v blízkosti materiálov, ktoré vedú teplo, dajte pozor pri zahrievaní materiálov, ktoré vedú teplo.
- Nikdy nenechávajte zapnutú pištoľ a horúcu vypnutú pištoľ bez dozoru.
- Prívodný kábel chráňte pred mechanickým a tepelným poškodením.
- Nestrkajte ruky do miest s výstupom horúceho vzduchu a nedotýkajte sa horúcich povrchov.
- Po použití nechajte pištoľ na bezpečnom mieste vychladnúť.
- Pištoľ chráňte pred vniknutím vody a vlhkosti do elektrického zariadenia prístroja. Pištoľ nenechávajte z týchto dôvodov vonku bez ochrany pred dažďom.
- Horúcim vzduchom nikdy nemierte na osoby alebo zvieratá.
- Norma EN 60335-2-45 vyžaduje, aby v návode pre horúco vzdušnú pištoľ bol uvedený nasledujúci oznam:
- Zabráňte používaniu prístroja osobám (vrátane detí), ktorým fyzická, zmyslová alebo mentálna neschopnosť či nedostatok skúsenosti a znalostí bráni v bezpečnom používaní spotrebiča bez dozoru alebo poučenia. Deti sa so spotrebičom nesmú hrať.

VI. Údržba a servis

UPOZORNENIE

- Pred akoukoľvek údržbou pištole pištoľ odpojte od zdroja elektrického prúdu a nechajte ju vychladnúť.
- Na opravu musia byť z bezpečnostných dôvodov použité originálne diely od výrobcu. V prípade potreby záručnej opravy sa obráťte na predajcu, u ktorého ste výrobok kúpili a ten zaistí opravu v autorizovanom servise značky Extol®. Pre opravu po uplynutí záruky sa obráťte priamo na autorizovaný servis značky Extol® (servisné miesta nájdete na webových stránkach v úvode návodu).
- V prípade potreby plastové telo pištole očistíte textíliou namočenou v roztoku saponátu vo vode. Zabráňte vniknutiu vody do prístroja. Na čistenie nikdy nepoužívajte organické rozpúšťadlá, napr. acetón, došlo by tak k poškodeniu plastu.
 - ➔ Udržujte čisté nasávacie otvory vzduchu, inak bude dochádzať k prehrievaniu pištole z dôvodu nedostatočného prúdenia vzduchu.

VII. Odkazy na štítok s technickými údajmi a symbolmi

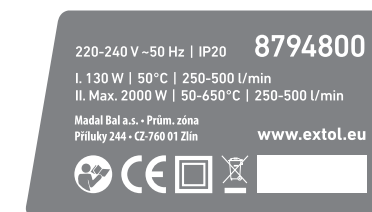

	Pred použitím si prečítajte návod na použitie.
	Vyhovuje požiadavkám EÚ.
	Symbol druhej triedy ochrany – dvojité izolácia.
	Symbol elektrického odpadu. Výrobok nevyhadzujte do komunálneho odpadu, ale odovzdajte ho na ekologickú likvidáciu.
Sériové číslo	Vyjadruje rok, mesiac a číslo výrobnej série radu produktov.

VIII. Skladovanie

- Pištoľ po vychladnutí uložte do prepravného obalu a umiestnite ju mimo dosahu detí na suché miesto. Chráňte pištoľ pred sálavými zdrojmi tepla, priamym slnečným žiarením, vlhkosťou a vniknutím vody do prístroja.

IX. Likvidácia odpadu

- Obalové materiály vyhodte do príslušného kontajneru na triedený odpad.
- Výrobok obsahuje elektronické súčasti, ktoré sú nebezpečným odpadom. Podľa európskej smernice 2012/19 EÚ sa elektrické zariadenia nesmú vyhazovať do komunálneho odpadu, ale je nevyhnutné ich odovzdať na ekologickú likvidáciu na na to určené zberné miesta. Informácie o týchto miestach obdržite na obecnom úrade.



X. Záručná doba a podmienky

ZÁRUČNÁ DOBA

Zodpovednosť za chyby (záruka) na Vami zakúpený výrobok platí 2 roky od dátumu zakúpenia podľa zákona. Pri splnení nižšie uvedených obchodných podmienok, ktoré sú v súlade s týmto zákonom, Vám výrobok bude bezplatne opravený.

ZÁRUČNÉ PODMIENKY

- 1) Predávajúci je povinný spotrebiteľovi tovar predviesť (ak to jeho povaha umožňuje) a vystaviť doklad o zakúpení v súlade so zákonom. Všetky údaje v doklade o zakúpení musia byť vypísané nezmazateľným spôsobom v okamžiku predaja tovaru.
- 2) Už počas výberu tovaru dôkladne zvážte, aké funkcie a činnosti od výrobku požadujete. To, že výrobok nevyhovuje Vaším neskorším technickým nárokom, nie je dôvodom k jeho reklamácii.
- 3) Pre uplatnenie nároku na záručnú opravu musí byť tovar predaný s patričným dokladom o zakúpení.
- 4) Pre prijatie tovaru na reklamáciu mal by byť tovar, pokiaľ to bude možné, očistený a zabalený tak, aby počas prepravy nedošlo k poškodeniu (najlepšie v originálnom obale). Z dôvodu presnej diagnostiky poruchy a jej dôkladného odstránenia spolu s výrobkom zašlite aj jeho originálne príslušenstvo.
- 5) Servis nenesie zodpovednosť za tovar poškodený prepravcom.
- 6) Servis tiež nenesie zodpovednosť za zaslané príslušenstvo, ktoré nie je súčasťou základného vybavenia výrobku. Výnimku tvoria prípady, keď príslušenstvo nie je možné odstrániť z dôvodu poruchy výrobku.
- 7) Zodpovednosť za poruchy („záruka“) sa vzťahuje na skryté a viditeľné poruchy výrobku.
- 8) Záručnú opravu je oprávnený vykonávať výhradne autorizovaný servis značky Extol.
- 9) Výrobca zodpovedá za to, že výrobok bude mať po celú dobu zodpovednosti za poruchy vlastnosti a parametre uvedené v technických údajoch, pri dodržaní návodu na použitie.
- 10) Nárok na bezplatnú opravu zaniká v prípade, že:
 - a) výrobok nebol používaný a udržiavaný podľa návodu na obsluhu
 - b) bol prevedený zásah do konštrukcie stroja bez predchádzajúceho písomného povolenia vydaného firmou Madal Bal a.s. alebo autorizovaným servisom značky Extol.
 - c) výrobok bol používaný v iných podmienkach alebo na iné účely, než na ktoré bol určený
 - d) bola niektorá časť výrobku nahradená neoriginálnou súčasťou.
 - e) k poškodeniu výrobku alebo nadmernému opotrebovaniu došlo vinou nedostatočnej údržby.
 - f) výrobok havaroval, bol poškodený vyššou mocou či nedbalosťou užívateľa.
 - g) škody vzniknuté pôsobením vonkajších mechanických, teplotných či chemických vplyvov.
 - h) závady boli spôsobené nevhodným skladovaním alebo manipuláciou s výrobkom
 - i) výrobok bol používaný (pre daný typ výrobku) v agresívnom prostredí napr. prašnom, vlhkom.
 - j) výrobok bol použitý nad rámec prípustného zaťaženia.
 - k) bolo prevedené falšovanie dokladu o zakúpení alebo reklamačnej správy.
- 11) Zodpovednosť za poruchy sa nevzťahuje na bežné opotrebenie výrobku alebo na použitie výrobku na iné účely než na tie, na ktoré je určený.
- 12) Zodpovednosť za poruchy sa nevzťahuje na opotrebovanie výrobku, ktoré je prirodzené z dôvodu jeho bežného používania, napr. obrúsenie brúsnych kotúčov, nižšia kapacita akumulátora po dlhodobom používaní atď.
- 13) Poskytnutím záruky nie sú dotknuté práva kupujúceho, ktoré sa k zakúpeniu veci viažu podľa zvláštnych právnych predpisov.
- 14) Nie je možné uplatňovať nárok na bezplatnú opravu poruchy, na ktorú už bola predávajúcim poskytnutá zľava. Pokiaľ spotrebiteľ výrobok svojpomocne opraví, potom výrobca ani predávajúci nenesie zodpovednosť za prípadné poškodenie výrobku alebo zdravotné problémy z dôvodu neodbornej opravy alebo použitia neoriginálnych náhradných dielov.

ZÁRUČNÝ A POZÁRUČNÝ SERVIS

Pre uplatnenie práva na záručnú opravu tovaru sa obráťte na obchodníka, u ktorého ste tovar zakúpili.

Pre opravu po uplynutí záruky sa tiež môžete obrátiť na náš autorizovaný servis.

Najbližšie servisné miesta nájdete na www.extol.sk. V prípade, že budete potrebovať ďalšie informácie, poradíme Vám na: **Fax: +421 2 212 920 91 Tel.: +421 2 212 920 70 E-mail: servis@madalbal.sk**

EÚ Vyhlásenie o zhode

Výrobca Madal Bal a.s. • Bartošova 40/3, 760 01 Zlín • IČO: 49433717

prehlasuje,

že ďalej označené zariadenie na základe svojej koncepcie a konštrukcie, rovnako ako na trh uvedené prevedenia, vyhovuje príslušným bezpečnostným požiadavkám Európskej únie.

V prípade, že neschválime žiadne zmeny na zariadení, toto vyhlásenie stráca svoju platnosť.

Extol® Industrial 8794800
Horúco vzdušná pištoľ 2000 W

bola navrhnutá a vyrobená v súlade s nasledujúcimi normami:

EN 62233:2008; EN 60335-2-45:2003+A1:2009+A2:2012; EN 60335-1:2012+A11:2014;
EN 55014-1:2007+A1:2010+A2:2012; EN 55014-2+A1:2002+A2:2009;
EN 61000-3-2:2006+A1:2010+A2:2010; EN 61000-3-3:2009; EN 62321:2008

a predpismi:

2014/35 EU
2014/30 EÚ
2011/65 EÚ

V Zlíne 25. 9. 2015

Martin Šenkýř
člen predstavenstva a.s.

Bevezetés

Tisztelt Vevő!

Köszönjük Önnek, hogy megvásárolta az Extol® márka termékét!

A terméket az idevonatkozó európai előírásoknak megfelelően megbízhatósági, biztonsági és minőségi vizsgálatoknak vetettük alá.

Kérdéseivel forduljon a vevőszolgálatunkhoz és a tanácsadó központunkhoz:

www.extol.hu Fax: (1) 297-1270 Tel: (1) 297-1277

Gyártó: Madal Bal a. s., Průmyslová zóna Příluky 244, 760 01 Zlin Cseh Köztársaság

Forgalmazó: Madal Bal Kft., 1173 Budapest, Régió köz 2. (Magyarország)

Kiadás dátuma: 25. 9. 2015

I. A készülék jellemzői és rendeltetése

A nagyteljesítményű, tökéletes átgondolt és kivitelezett Extol® Industrial 8794800 típusú forrólevegős pisztoly a következő tulajdonságokkal és előnyökkel rendelkezik.

- Kiválóan olvasható LCD kijelző.
- Fokozatmentes és pontos hőmérséklet szabályozás használat közben (10°C-os lépésekkel), a hőmérséklet értékét a kijelzőről lehet leolvasni.
- Két hőmérséklet-tartomány. Az első tartomány (50°C-ig) a kiolvasztáshoz vagy a kíméletes szárításhoz használható, a másik tartományban a hőmérséklet 50 és 650°C között állítható be.
- A fűtőhenger körül egyenesen elhelyezett kerámia fűtőgyűrűk segítségével a hőmérséklet pontosabban és egyszerűbben szabályozható. A kerámia fűtőtötestnek köszönhetően a levegő melegítése hatékonyabb.
- Finom légáramlat szabályozás üzem közben: 250 és 500 l/perc között (öt légáramlat fokozat a 250-500 l/perc tartományon belül).

- A beállított értéket (hőmérséklet és légáramlat) a készülék a kikapcsoláskor elmenti a memóriába. A következő bekapcsoláskor ezekkel az értékekkel kapcsol be a pisztoly.
- A készülékbe épített fejlett elektronika pontos és finom beállítást tesz lehetővé, védi a készüléket a meghibásodástól és biztosítja a hosszú élettartamot.
- A gumival bevont fogantyú kényelmes fogást biztosít és csökkenti a kéz rezgésterhelését.

RENDELTETÉS

- ➔ A forrólevegős pisztoly segítségével régi festék- és lakkretegeket lehet eltávolítani különböző anyagokról, frissen festett felületeket lehet kíméletesen szárítani, műanyagokat (pl. csöveket) lehet alakítani vagy hegeszteni, bitumenes tetőfedő anyagokat lehet ragasztani, csöbe fagyot vizet lehet kiolvasztani, rosszul hozzáférhető helyen fűvet vagy mohát lehet kiegészíteni stb.

II. Műszaki adatok

Rendelési szám	8794800
Max. teljesítményfelvétel, hőmérséklet, levegő áramlás	
I. fokozat (öt légáramlat fokozat)	130 W; Max. 50°C; 250-500 l/perc
II. fokozat (öt légáramlat fokozat)	2000 W; 50-650°C (10°C-os lépés); 250-500 l/perc
Védelmi osztály	kettős szigetelés
Védettség	IP20
Akustikus nyomás és teljesítmény (az EN 60335-1/EN 60335-2-45 szerint mérve)	<70 dB(A)
Rezgésérték (az EN 60335-2-45 szerint mérve)	< 2,5 m/s ² ; bizonytalanság K= ±1,5
Tömeg (vezeték nélkül)	0,7 kg
Hálózati vezeték hossza	2 m

III. A készülék részei és működtető elemei



1. ábra. Tételszámok és megnevezések

- 1) Fúvóka
- 2) Termékcímke a műszaki adatokkal
- 3) Bemenő levegő nyílások
- 4) LCD kijelző, hőmérséklet és légáramlat szabályozás (lásd a 2. ábrát)
- 5) Működtető és fokozat kapcsoló (I. és II. fokozat)
- 6) Fogantyú
- 7) Hálózati vezeték

1. ábra

2. ábra. Tételszámok és megnevezések

- 1) Működtető és fokozat kapcsoló (I. és II. fokozat)
- 2) Légáramlat csökkentő gomb
- 3) Hőmérséklet növelő gomb
- 4) Légáramlat növelő gomb
- 5) LCD kijelző, mutatja az aktuális hőmérsékletet; a melegítési folyamatot és a légáramlat intenzitását
- 6) Hőmérséklet csökkentő gomb

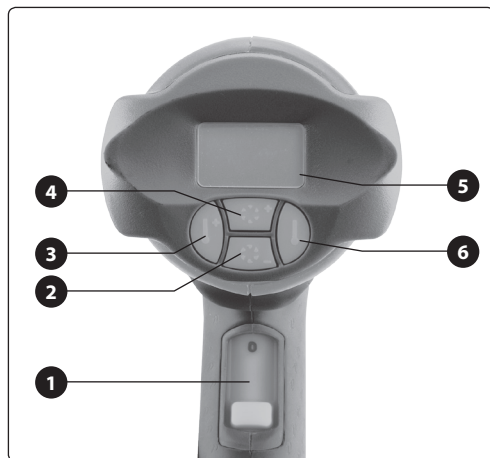

2. ábra

TARTOZÉKOK (TOLDALÉKOK)

- A feltüntetett toldalékok a forrólevegős pisztoly tartozékai. Fenntartjuk a jogot a tartozékok kivételének a megváltoztatására (a készlet tartozékai eltérhetnek a képen látható tartozékoktól).

3. ábra. Tételszámok és megnevezések

- 1) Kaparó
- 2) Csőmelegítő toldalék
- 3) Széles fúvóka (keskeny vagy széles felületek melegítéséhez)
- 4) Szűkítő fúvóka (pontoszerű melegítéshez)
- 5) Kaparószerszám



3. ábra

IV. Üzembe helyezés

⚠ FIGYELMEZTETÉS!

- A termék használatba vétele előtt a jelen útmutatót olvassa el, és azt a termék közelében tárolja, hogy más felhasználók is el tudják olvasni. Amennyiben a terméket eladja vagy kölcsönadja, akkor a termékkel együtt a jelen használati útmutatót is adja át. A használati útmutatót védje meg a sérülésektől. A gyártó nem vállal felelősséget a termék rendeltetésétől vagy a használati útmutatótól eltérő használata miatt bekövetkező károkért. A készülék első bekapcsolása előtt ismerkedjen meg alaposan a működtető elemek és a tartozékok használatával, a készülék gyors kikapcsolásával (veszély esetén). A használatba vétel előtt mindig ellenőrizze le a csavarkötések meghúzását, a készülék, a tartozékok és a hálózati vezeték sérülésmentességét. A repedezett vagy felhólyagosodott hálózati vezeték is hibának számít. Amennyiben sérülést észlel, akkor a készüléket ne kapcsolja be. A készüléket Extol® márkaszervizben javítsa meg. A szervizek jegyzékét a honlapunkon találja meg (lásd az útmutató elején).

BEKAPCSOLÁS

1. A készülék elektromos hálózathoz való csatlakoztatása előtt ellenőrizze le, hogy a hálózati feszültség megfelel-e a készülék típuscímkéjén feltüntetett tápfeszültségnek. A készüléket 220-240 V-os és 50 Hz-es feszültségről lehet üzemeltetni.
 2. A készülék hálózati vezetékét csatlakoztassa a fali aljzathoz.
 3. A kívánt hőmérséklet tartománytól függően a működtető kapcsolót kapcsolja I. vagy II. állásba, ezzel bekapcsolja a pisztolyt.
- Az I. fokozatban a maximális hőmérséklet 50°C. Ezzel az üzemmóddal műanyag csövekben lehet a befagyott vizet felmelegíteni, vagy a meleg levegővel kíméletesen lehet szárítani.
- A légáramlatot gombokkal állítsa be a kívánt légáramlatot (lásd a 2. ábrát) Légáramlatot öt fokozatban lehet beállítani. Az egyes légáramlati szinteket a légáramlat erősségének megfelelő hosszúságú vonalak jelzik ki a kijelzőn.

- II. fokozatba kapcsolva a kijelzőn előbb a (pisztoly kikapcsolása előtt) korábban beállított hőmérséklet lesz látható (ez érvényes a légáramlat fokozatra is), majd megjelenik az aktuális hőmérséklet egy villogó nyílal kísérvé, amely azt mutatja, hogy a készülék fűt a beállított hőmérséklet eléréséhez. Az üzemi hőmérsékletet (50 és 650°C között), valamint a légáramlatot a megfelelő gombokkal (lásd a 2. ábrát) lehet beállítani. A beállított értékeket (hőmérséklet és légáramlat) a készülék a kikapcsoláskor (vagy áramkimaradás esetén) elmenti a memóriába. A következő bekapcsoláskor ezekkel az értékekkel (hőmérséklet és légáramlat) kapcsol be a pisztoly.
- A következő táblázatban tájékoztató hőmérsékletek találhatóak a különböző anyagok megmunkálásához. A megmunkálási hőmérséklet az anyag konkrét összetételétől függően eltérő lehet.

Anyag	Hőmérséklet
Festék és lakkrétegek eltávolítása	450 °C
Nagysűrűségű polietilén (HD-PE)	300 °C
Kis sűrűségű polietilén (LD-PE)	250 °C
Polipropilén (PP)	260 °C
Kemény polivinil-klorid (PVC)	300 °C
Puha polivinil-klorid (PVC)	400 °C
Akrilnitril-butadién-sztirol (ABS)	350 °C
Forrasztóanyag (ón-ólom)	190 °C
Vas (acél)	550 °C

1. táblázat

KIKAPCSOLÁS

- A pisztoly kikapcsolásához a működtető kapcsolót állítsa „0” állásba.

V. A pisztoly használata

⚠ FIGYELMEZTETÉS!

- A pisztolyon végzett bármilyen munka (pl. karbantartás) megkezdése előtt a hálózati vezetékét húzza ki az aljzatból.
- A pisztoly használata során legyen óvatos, a pisztoly forró részei égési sérülést okozhatnak. Munka közben használjon hőszigetelő védőkesztyűt (pl. valódi bőrből), amely nem tartalmaz műanyag szálakat.
- A pisztoly fúvókáját ne tegye túlságosan közel a munkadarabhoz, ellenkező esetben a légáramlat lefékezése miatt a pisztoly túlmelegedhet.

A PISZTOLY KIKAPCSOLÁSA

- ➔ A pisztolyt nem gyúlékony anyagra, a pisztolyon kiképzett lerakó felületre felállítva helyezze le (lásd a 4. ábrát). Az így lehelyezett pisztoly gyorsabban lehűl, mert a meleg levegő felfelé távozik el a pisztolyból, így a pisztoly lehűlése is egyenletesebb lesz. Ha nem így helyezi le a pisztolyt, akkor a pisztolyban található fűtőtestek egyenetlen lehűlés következtében meghibásodás következhet be.

⚠ FIGYELMEZTETÉS!

- **A forrólevegős pisztolyt ne hagyja felügyelet nélkül, előzze meg, hogy a pisztolyt gyerekek vagy illetéktelen személyek használják, illetve a pisztoly közelébe ne engedjen háziállatokat se.**
- **A készülék hálózati vezetékét úgy helyezze le, hogy abban senki se akadjon el.**



4. ábra

A TOLDALÉKOK HASZNÁLATA

• A kaparó használata

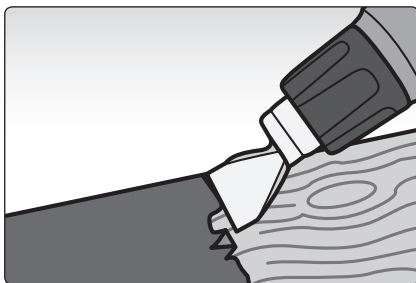

5. ábra

- **Festékrétegek eltávolításához (széles vagy keskeny felületekről) használja a széles fúvókát valamint a kaparót.**

⚠ FIGYELMEZTETÉS!

- Ha üveg közeléből kívánja eltávolítani a festéket, akkor használja mindig ezt a széles fúvókát, mert ezzel a forró levegőt úgy lehet a felületre juttatni, hogy az üveg nem melegszik fel. Javasoljuk, hogy az üvegre helyezzen valamilyen hőszigetelő lapot is, ellenkező esetben az üveg megrepedhet a hő hatására.

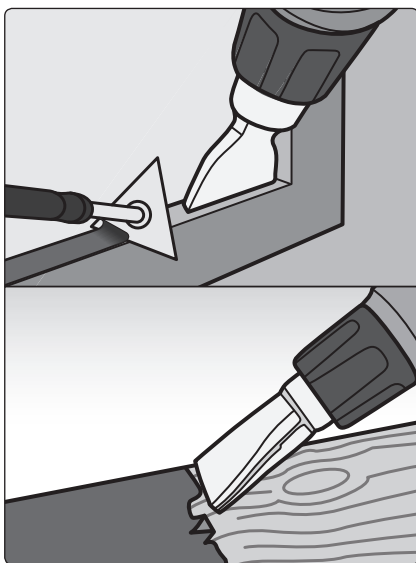

6. ábra

• Toldalék a vízvezeték csövek felmelegítéséhez

⚠ FIGYELMEZTETÉS!

- **Amennyiben olyan csövet kíván felmelegíteni, amelybe víz fagyott bele, akkor az I. fokozatot kapcsolja be (az üzemi hőmérséklet nem lesz 50°C-nál magasabb).**
- A melegítés megkezdése előtt győződjön meg arról, hogy a csőben valóban víz folyik-e. Gázvezetéseket melegíteni tilos.
- Műanyag csöveket alacsony hőmérséklettel és rendkívül óvatosan melegítse fel (a műanyag könnyen megolvad).

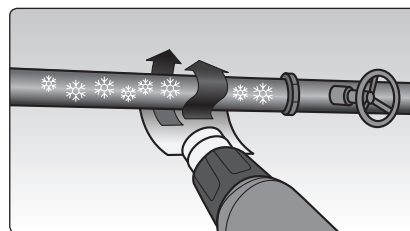

7. ábra

• Szűkítő fúvóka (pontoszerű melegítéshez).

- ➔ Ezt a fúvókát kis méretű hely intenzív felmelegítéséhez lehet használni (pl. műanyag cső hajlításához, forrasztáshoz stb.).

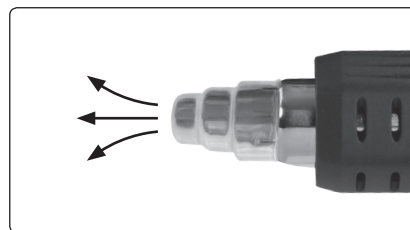

8. ábra

BIZTONSÁGI UTASÍTÁSOK

- A pisztoly használatának a helyén biztosítsa a megfelelő szellőztetést vagy a levegő elszívását, mivel a forró levegő hatására egészségre káros égéstermékek képződnek és jutnak a környező levegőbe.
- A pisztolyt ne használja poros helyen, illetve ott, ahol gyúlékony anyagok vagy robbanékony gázok találhatóak.
- A gyúlékony anyagokat (pl. fa vagy műanyag) rendkívül óvatosan melegítse fel. A pisztolyt munka közben mozgassa a felület felett, ne fújja a forró levegőt hosszú ideig egy helyre (az anyag meggyulladhat).
- Ügyeljen arra, hogy a melegített tárgy a hőt olyan helyre is elvezetheti, ahol gyúlékony anyagok találhatók.
- A bekapcsolt vagy forró pisztolyt felügyelet nélkül hagyni tilos!
- A hálózati vezetékét óvja a mechanikus sérülésektől és a magas hőtől.
- A kezét ne dugja a forró levegő útjába és a forró felületeket se érintse meg.
- Használat után a pisztolyt biztonságos helyen hűtse le.
- A pisztolyt védje a víztől és a nedvességtől, ügyeljen arra, hogy az elektromos készülékbe ne kerüljön víz. A pisztolyt az előzőek miatt nem szabad a szabadban hagyni (beleeshet az eső).
- A kiáramló forró levegőt emberek vagy állatok felé irányítani tilos!
- Az EN 60335-2-45 szabvány előírásai megkövetelik, hogy minden háztartási készülék használati útmutatójában benn legyen a következő utasítás:
 - A készüléket nem használhatják olyan testi, értelmi, érzékszervi fogyatékos, vagy tapasztalatlan személyek (gyermeket is beleértve), akik nem képesek a készülék biztonságos használatára, kivéve azon eseteket, amikor a készüléket más felelős személy utasításai szerint és felügyelete mellett használják. A készülék nem játék, azzal gyerekek nem játszhatnak.

VI. Karbantartás és szerviz

FIGYELMEZTETÉS!

- A pisztolyon végzett bármilyen munka (pl. karbantartás) megkezdése előtt a hálózati vezetékét húzza ki az aljzatból.
 - A készülék javításához (biztonsági okokból) csak eredeti alkatrészeket szabad felhasználni.
Ha a termék a garancia ideje alatt meghibásodik, akkor forduljon az eladó üzlethez (amely a javítást az Extol® márkaszerviznél rendeli meg). A termék garancia utáni javításait az Extol® márkaszervizeknél rendelje meg. A szervizek jegyzékét a honlapunkon találja meg (lásd az útmutató elején).
 - Ha szükséges, akkor a készülék házát mosogatószeres vízbe mártott és jól kicsavart ruhával törölje meg. Ügyeljen arra, hogy a víz ne kerüljön a készülékbe. A tisztításhoz szerves oldószereket (pl. acetont) használni tilos, mert sérülést okozhatnak a készülék műanyag felületén.
- ➔ A levegő beszívó nyílásokat tartsa folyamatosan tiszta állapotban, ellenkező esetben a levegő hiánya miatt a készülék túlmelegedhet.

VII. Címkék és piktogramok

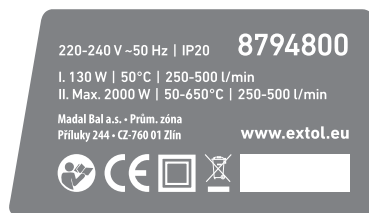

	A használatba vétel előtt olvassa el a használati útmutatót.
	A termék megfelel az EU előírásainak.
	A II. védelmi osztály (kettős szigetelés) jele.

	Elektromos hulladék jele. A készüléket háztartási hulladékok közé kidobni tilos! A készüléket adja le újrahasznosításra.
Gyártási szám	Az év és hónap adatot a termék gyártási száma követi.

VIII. Tárolás

- A teljesen kihűlt pisztolyt lehetőleg a szerszámok dobozban, gyerekektől elzárt helyen tárolja. A készüléket óvja a közvetlen napsütéstől és a sugárzó hőtől, valamint nedvességtől és folyadéktól (a készülékbe víz nem kerülhet).

IX. Hulladék megsemmisítés

- A csomagolást az anyagának megfelelő hulladékgyűjtő konténerbe dobja ki.
- A termék elektromos és elektronikus alkatrészeket, valamint veszélyes hulladéknak számító anyagokat tartalmaz. Az elektromos hulladékokról szóló 2012/19/EK számú európai irányelv, valamint az idevonatkozó nemzeti törvények szerint az ilyen hulladékot alapanyagokra szelektálva szét kell bontani, és a környezetet nem károsító módon újra kell hasznosítani. A szelektált hulladékok gyűjtőhelyeiről a polgármesteri hivatalban kaphat további információkat.



X. Garancia és garanciális feltételek

GARANCIÁLIS IDŐ

A mindenkor érvényes, vonatkozó jogszabályok, törvények rendelkezéseivel összhangban a Madal Bal Kft. az Ön által megvásárolt termékre a jótállási jegyen feltüntetett garanciaidőt ad. Az alább megadott garanciális feltételek illetve a jótállási jegyen feltüntetett további feltételek teljesülése esetén a termék javítását a Madal Bal Kft.-vel szerződéses kapcsolatban álló szakszerviz a garanciális időszakban díjmentesen végzi el.

GARANCIÁLIS FELTÉTELEK

- Az eladó köteles a vevő részére átadni a rendben kitöltött jótállási jegyet. A jótállási jegybe minden adatot kitörölhetetlenül, az értékesítés időpontjában kell bevezetni.
- A termék kiválasztásakor a vevőnek át kell gondolnia, hogy a termék az általa kívánt tulajdonságokkal rendelkezik-e. Nem lehet később reklamációs ok, hogy a termék nem felel meg a vevő elvárásainak.
- Garanciális javítási igény érvényesítésekor a terméket annak valamennyi tartozékával együtt, lehetőség szerint az eredeti csomagolásban, a rendben kitöltött jótállási jegy eredeti példányával és a vásárlást igazoló bizonylattal (blokk vagy számla) együtt kell átadni.
- Reklamáció, javítási igény esetén a terméket tiszta állapotban, portól és szennyeződésekől mentesen, olyan módon becsomagolva kell átadni, hogy a termék szállítás közben ne sérüljön meg.
- A szerviz nem felelős a termékek szállítás közben történő megsérüléséért.
- A szerviz nem felelős a termékkel együtt beküldött olyan tartozékokkal kapcsolatban, amelyek nem tartoznak a termék alapfelszereléséhez. Kivételt képeznek azok az esetek, amikor a tartozékok a termékről a tartozók károsodása nélkül nem lehet levenni.
- A garancia kizárólag anyaghibák, gyártási hibák vagy technológiai feldolgozási hibák miatt bekövetkező meghibásodásokra vonatkozik.
- A jelen garanciaállomás nem csökkenti a törvényes jogokat, hanem kiegészíti azokat.
- A garanciális javításokat kizárólag a Madal Bal Kft.-vel szerződéses kapcsolatban álló szerviz jogosult elvégezni.
- A gyártó felelős azért, hogy a termék a teljes garanciális időszakban – a termék használatára vonatkozó utasítások betartása esetén – a műszaki adatokban megadott tulajdonságokkal és paraméterekkel rendelkezzen. A gyártó egyúttal fenntartja a termék kialakításának előzetes figyelmeztetés nélkül történő megváltoztatására vonatkozó jogát.
- A garanciális igényjogosultság az alábbi esetekben megszűnik:
 - a termék használata és karbantartása nem a kezelési útmutatóban megadottak szerint történt;
 - a berendezésen a Madal Bal Kft. előzetes engedélye nélkül bármilyen beavatkozást végeztek, vagy a berendezés javítását olyan szerviz végezte, amely nem áll szerződéses kapcsolatban a Madal Bal Kft.-vel.
- a terméket nem megfelelő körülmények között vagy nem a rendeltetésének megfelelő célra használták;
- a termék valamely részegységét nem eredeti részegységre cserélték;
- a termék meghibásodása vagy túlzott mértékű elhasználódása nem megfelelő karbantartás miatt következett be;
- a termék meghibásodása vagy sérülése vis major miatt következett be;
- a meghibásodást külső mechanikai hatás, hőhatás vagy vegyi hatás okozta;
- a termék meghibásodása nem megfelelő körülmények között történő tárolás vagy nem szakemberi kezelés miatt következett be;
- a termék meghibásodása (az adott típusra nézve) agresszív környezetet jelentő (például poros vagy nagy nedvességtartalmú) környezetben történő használat miatt következett be;
- a termék használata a megengedett terhelésszint feletti terheléssel történt;
- a garancialevelet vagy a termék megvásárlását igazoló bizonylatot (blokk vagy számla) bármilyen módon meghamisították.
- A gyártó nem felelős a termék normál elhasználódásával kapcsolatos, illetve a termék nem rendeltetészerű használata miatt bekövetkező hibákért.
- A garancia nem vonatkozik a berendezés normál használata következtében várhatóan elhasználódó elemekre (például a lakkozásra, szénkefére, stb.).
- A garancia megadása nem érinti a vevők azon jogait, amelyekkel a termékek vásárlásával kapcsolatban külön jogszabályok alapján rendelkeznek.

GARANCIÁLIS IDŐ ALATTI ÉS GARANCIÁLIS IDŐ UTÁNI SZERVIZELÉS

A termékek javítását végző szakszervizek címe, a javítás ügymenetével kapcsolatos információk a www.madalbal.hu weboldalon találhatóak meg, illetve a szakszervizek felsorolása a termék vásárlásának helyén is beszerezhető. Tanácsadással a (1)-297-1277 ügyfélszolgálati telefonszámon állunk ügyfeleink rendelkezésére.

EU megfelelőségi nyilatkozat

A gyártó: Madal Bal a.s. • Bartošova 40/3, 760 01 Zlín • Cégszám: 49433717

cég kijelenti,
hogy az alábbi jelölésű, saját tervezésű és gyártású berendezések,
illetve az ezen alapuló egyéb kivitelek,
megfelelnek az Európai Unió idevonatkozó biztonsági előírásainak.
Az általunk jóvá nem hagyott változtatások esetén a fenti nyilatkozatunk érvényét veszti.

Extol® Industrial 8794800
Forrólevegős pisztoly 2000 W

tervezését és gyártását az alábbi szabványok alapján végeztük:

EN 62233:2008; EN 60335-2-45:2003+A1:2009+A2:2012; EN 60335-1:2012+A11:2014;
EN 55014-1:2007+A1:2010+A2:2012; EN 55014-2+A1:2002+A2:2009;
EN 61000-3-2:2006+A1:2010+A2:2010; EN 61000-3-3:2009; EN 62321:2008

figyelembe véve az alábbi előírásokat:

2014/35/EU
2014/30/EU
2011/65/EU

Zlín, 2015. 9. 25.

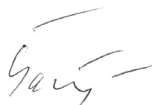

Martin Šenkýř
Igazgatótanácsi tag

Einleitung

Sehr geehrter Kunde,

wir bedanken uns für Ihr Vertrauen, dass Sie der Marke Extol® durch den Kauf dieses Produktes geschenkt haben.
Das Produkt wurde Zuverlässigkeits-, Sicherheits- und Qualitätstests unterzogen, die durch Normen und Vorschriften der Europäischen Gemeinschaft vorgeschrieben werden.

Im Falle von jeglichen Fragen wenden Sie sich bitte an unseren Kunden- und Beratungsservice:

www.extol.eu **servis@madalbal.cz**

Hersteller: Madal Bal a. s., Průmyslová zóna Přiluky 244, 76001 Zlín, Česká republika
Herausgegeben am: 25. 9. 2015

I. Charakteristik - Verwendungszweck

Die leistungsfähige und sehr durchdachte Heißluftpistole Extol® Industrial 8794800 verfügt über folgende Merkmale:

- Übersichtliches digitales LCD-Display
- Stufenlose und genaue Temperaturregelung während des Betriebs (in 10°C-Schritten) mit angezeigtem Temperaturwert auf dem Display.
- Zwei Temperaturbetriebsmodi Einer mit Temperatur bis 50°C zum Auftauen oder schonenden Trocknen und der andere mit einstellbarer Temperatur im Bereich von 50-650°C.
- Die Keramikringe des Heizelements ermöglichen eine gleichmäßige Temperaturverteilung um den Heizzylinder herum, wodurch eine genauere und einfachere regulierbare Temperatur erreicht wird. Dank dem Keramikelement kommt es zu einem mehr effizienten Wärmeaustausch in der Luft.
- Feine elektronische Luftdurchflussregelung (Fön) während des Betriebs im Bereich von 250-500 L/Min (fünf Durchflusssniveaus im Bereich 250-500 L/Min).

- Die eingestellten Parameter (Temperatur und Durchfluss) werden beim Ausschalten oder Stromausfall gespeichert und bleiben beim Wiedereinschalten der Pistole eingestellt.
- Sehr ausgereifte und durchdachte elektronische Regelelemente im Innenbereich des Gerätes gewährleisten eine feine und genaue Einstellung von Werten, Schutz gegen Beschädigungen und Gefahren und auch eine Verlängerung der Lebensdauer.
- Gummierter Griff für sorgt für einen angenehmen Halt und sicheres Arbeiten.

VERWENDUNGSZWECK

- ➔ Die Heißluftpistole ist zum Erhitzen von Untergründen zwecks Entfernung von Anstrichen (Farben, Lacke), Trocknung von frisch aufgetragenen Anstrichen, Formen und Verbinden von Kunststoffen (z. B. Rohren) und Asphaltdeckschichten, Lösen von thermischen Verbindungen, Löten und Auftauen vom gefrorenen Wasser in Rohrleitungen, sanfter Trocknung, zum Ausbrennen von Gras an schlecht zugänglichen Stellen u. ä. bestimmt.

II. Technische Daten

Bestellnummer	8794800
Max. Leistungsaufnahme, Temperatur, Luftdurchfluss	
Position I. (fünf Luftdurchflussstufen)	130 W; Max. 50°C; 250-500 L/Min
Position II. (fünf Luftdurchflussstufen)	2000 W; 50-650°C (je 10°C); 250-500 L/Min
Schutzklasse - Doppelisolierung	
Schutzart	IP20
Schalldruck- und Leistungspegel (gemessen nach EN 60335-1/EN 60335-2-45)	<70 dB(A)
Vibrationswert (gemessen nach EN 60335-2-45)	< 2,5 m/s ² ; Unsicherheit K= ±1,5
Gewicht (ohne Kabel)	0,7 kg
Netzkabellänge	2 m

III. Bestandteile und Bedienungselemente



Abb. 1

Abb.1, Position - Beschreibung

- 1) Düse
- 2) Schild mit technischen Angaben
- 3) Öffnungen für Luftansaugung
- 4) LCD-Display und Regelung von Durchfluss und Temperatur (siehe Abb. 2)
- 5) Betriebsschalter - Umschaltung zwischen der I. und II. Leistungsstufe
- 6) Griff
- 7) Netzkabel

Abb.2, Position-Beschreibung

- 1) Betriebsschalter - Umschaltung zwischen der I. und II. Leistungsstufe
- 2) Taste zur Reduzierung vom Luftdurchfluss
- 3) Taste zum Erhöhen der Temperatur
- 4) Taste zum Erhöhen der vom Luftdurchfluss
- 5) LCD-Display mit Anzeige der aktuellen Temperatur; Anheizprozess auf eingestellte Temperatur und Luftdurchflussintensität
- 6) Taste zum Reduzieren der Temperatur



Abb. 2

ARBEITSWERKZEUGE (AUFSÄTZE)

- Die angeführten Arbeitswerkzeuge gehören zum Zubehör der Pistole. Wir behalten uns das Recht auf eine etwaige Änderung vom Design des Zubehörs gegenüber den dargestellten Teilen vor.

Abb.3, Position - Beschreibung

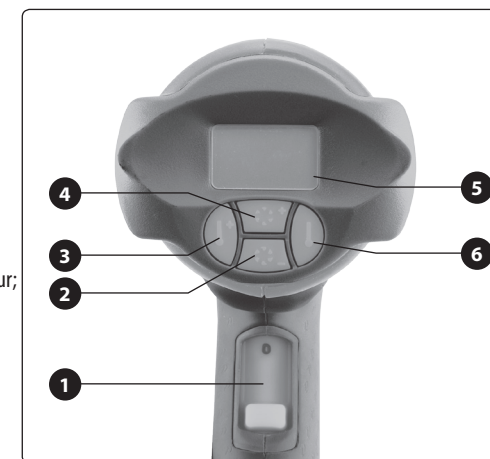
- 1) Schaber
- 2) Aufsatz zum Erhitzen von Rohren
- 3) Breite Düse zum Erwärmen von schmalen/breiten Flächen
- 4) Düse für konzentrierten Luftstrom
- 5) Schaber für schmale Flächen



Abb. 3

IV. Inbetriebnahme

! HINWEIS

- Vor dem Gebrauch lesen Sie die komplette Bedienungsanleitung und halten Sie diese in der Nähe des Gerätes, damit sich der Bediener mit ihr vertraut machen kann. Falls Sie das Produkt jemandem ausleihen oder verkaufen, legen Sie stets diese Gebrauchsanleitung bei. Verhindern Sie die Beschädigung dieser Gebrauchsanleitung. Der Hersteller trägt keine Verantwortung für Schäden infolge vom Gebrauch des Gerätes im Widerspruch zu dieser Bedienungsanleitung. Machen Sie sich vor dem Gebrauch des Geräts mit allen seinen Bedienungselementen und Bestandteilen und auch mit dem Ausschalten des Gerätes vertraut, um es im Falle einer gefährlichen Situation sofort ausschalten zu können. Kontrollieren Sie vor der Anwendung den festen Sitz sämtlicher Komponenten und auch ob irgendein Teil des Gerätes (inkl. Netzkabel) nicht beschädigt ist. Als Beschädigung wird auch ein morsches Netzkabel betrachtet. Ein Gerät mit beschädigten Teilen darf nicht benutzt und muss in einer autorisierten Werkstatt der Marke Extol® repariert werden (die Servicestellen finden Sie zu Beginn der Bedienungsanleitung).

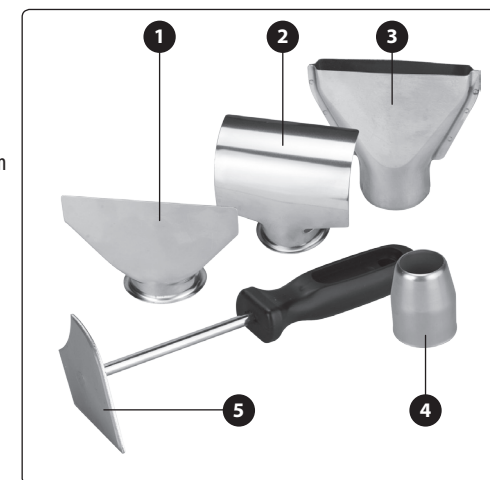
EINSCHALTEN

1. Kontrollieren Sie, ob die Spannung des Stromnetzes den technischen Angaben auf dem Typenschild der Pistole entspricht. Das Gerät kann in dem Spannungsbereich von 220-240 V~50 Hz benutzt werden.
2. Schließen Sie das Netzkabel an das Stromnetz an.
3. Setzen Sie die Pistole durch Umschalten des Betriebsschalters in die Position I oder II je nach gewünschter Temperatur in Betrieb.

- Bei der Stufe I werden max. 50°C erreicht und diese Stufe ist zum Auftauen vom gefrorenen Wasser in Kunststoffrohren oder zum schonenden Trocknen bestimmt. Der Luftdurchfluss kann mit der entsprechenden Taste geregelt werden (siehe Abb.2). Die Regelung vom Luftdurchfluss hat fünf Stufen, die im Einzelnen auf dem Display in Form von Strichen angezeigt werden, deren Größe sich nach der Luftstromstärke unterscheidet.

- Bei der Stufe II wird nach dem Einschalten der Pistole auf dem Display zuerst die ursprünglich eingestellte Temperatur vor dem Abschalten der Pistole angezeigt (gilt auch für den ursprünglich eingestellten Luftdurchfluss) und danach die aktuell erreichte Temperatur mit dem Symbol eines blinkenden Pfeiles, der anzeigt, dass ein Aufheizen auf die ursprünglich eingestellte Temperatur erfolgt. Mit den entsprechenden Regeltasten (siehe Abb.2) kann die Temperatur im Bereich von 50-650°C und der Luftdurchfluss eingestellt werden. Nach dem Ausschalten der Pistole oder Stromausfall werden die eingestellten Werte der Temperatur und vom Durchfluss gespeichert und bleiben beim Wiedereinschalten der Pistole eingestellt (Temperatur und Luftdurchfluss).
- In der nachfolgenden Tabelle sind ungefähre Temperaturen für die Wärmebehandlung von angegebenen Werkstoffen angeführt. Die Temperaturen können je nach Inhaltsmenge weiterer Stoffe im Kunststoff variieren.

Material	Temperatur
Entfernen von Farben und Lacken	450 °C
Polyäthylen hoher Dichte HD-PE	300 °C
Polyäthylen niedriger Dichte LD-PE	250 °C
Polypropylen PP	260 °C
Polyvinylchlorid-hart PVC	300 °C
Polyvinylchlorid-weich PVC	400 °C
Akrylonitril-Butadien-Styren ABS	350 °C
Lötzinn-Blei	190 °C
Eisen (Stahl)	550 °C

Tabelle 1

AUSSCHALTEN

- Schalten Sie die Pistole durch Umschalten des Betriebsschalters in die Position 0 aus.

V. Arbeiten mit der Heißluftpistole

! HINWEIS

- Vor jeglicher Wartung der Pistole muss diese vom Stromnetz getrennt werden und abkühlen.

- Seien Sie bei der Benutzung der Heißluftpistole besonders achtsam, es droht Verbrennungsgefahr. Es wird empfohlen, bei der Arbeit geeignete Schutzhandschuhe ohne beinhaltenete künstliche Fasern zu benutzen, z. B. aus echtem Leder.
- Legen Sie die Pistolendüse nicht zu dicht an das zu erwärmende Material, sonst ist kein ausreichender Luftstrom gewährleistet und die Pistole wird sich dadurch überhitzen.

AUSSERBETRIEBSETZUNG DER PISTOLE

- ➔ Schalten Sie die Pistole aus und stellen Sie sie mit der Ablagefläche auf einen unbrennbaren Untergrund, wie auf Abb. 4 dargestellt. Um die Pistole abkühlen zu lassen, ist es wichtig, sie so mit der Düse nach oben aufzustellen, da dies eine Luftströmung durch die Pistole durch den Luftausgang nach oben ermöglicht, und somit kommt es zu keiner ungleichmäßigen Abkühlung der Heizelemente, die sonst dadurch sehr beansprucht werden und nach einer bestimmten Zeit beschädigt werden können.

! HINWEIS

- Lassen Sie die abgestellte heiße Pistole nicht ohne Aufsicht und verhindern Sie den Zugang von Kindern, Tieren und uneingewiesenen Personen.
- Stellen Sie sicher, dass es nicht zum Stolpern über das Netzkabel und Umstürzen der heißen Pistole kommen kann.



Abb. 4

ARBEITSEISPIELE UNTER ANWENDUNG VON AUFSÄTZEN

• Anwendung vom Schaber



Abb. 5

• Anwendung der breiten Düse und des Schabers zum Entfernen von Anstrichen von schmalen oder breiten Flächen.

! HINWEIS

- Zum Anwärmen von Oberflächen in der Nähe von Glas benutzen Sie immer diese breite Düse, damit es zu keinem direkten Kontakt der heißen Luft mit dem Glas kommt. Es wird empfohlen, auf das Glas noch eine geeignete, wärmebeständige Isolierung aufzutragen, sonst könnte das Glas auf Grund der Heißluftwirkung platzen.

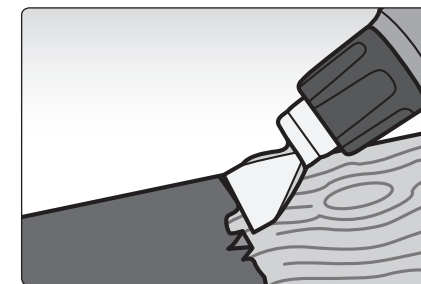

Abb. 6

Anwendung des Aufsatzes zum Anwärmen von Wasserleitungen

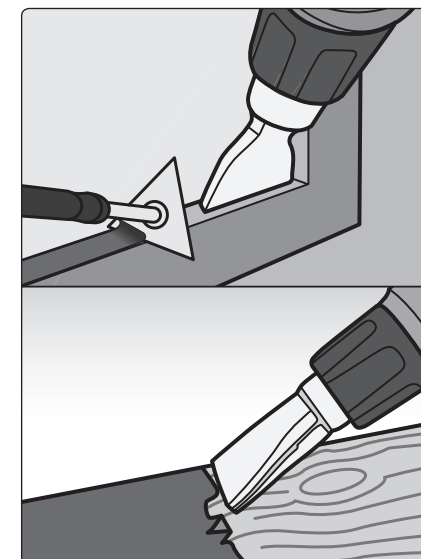

HINWEIS

- Zum Aufheizen von Rohren mit eingefrorenem Wasser empfehlen wir, die Leistungsstufe I mit der Höchstbetriebstemperatur von 50°C anzuwählen.
- Vor dem Anwärmen des Rohres ist zu prüfen, ob es sich tatsächlich um eine Wasserleitung handelt, da Gasleitungen niemals erhitzt werden dürfen.
- Kunststoffrohre ist sehr vorsichtig und fein anzuwärmen, damit sie nicht beschädigt werden.



Abb. 7

Anwendung des Aufsatzes für konzentrierten Luftstrom

- ➔ Dieser Aufsatz wird zum intensiven Anwärmen von einer kleinen Stelle angewendet, z. B. der Biegestelle an einem Kunststoffrohr.

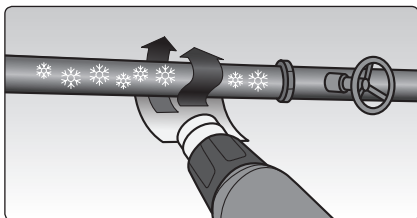

Abb. 8

ANWEISUNGEN ZUR SICHEREN ARBEIT

- Bei der Anwendung der Pistole ist für ausreichende Lüftung zu sorgen, da beim Erhitzen von Untergründen Abgase entstehen, die gesundheitsschädlich sein können.
- Benutzen Sie die Pistole nicht in Bereichen mit erhöhter Brand- und Explosionsgefahr oder in staubiger Umgebung.
- Bei der Bearbeitung von brennbaren Werkstoffen (z. B. Holz, Kunststoffe u. ä.) seien Sie besonders achtsam. Beheizen Sie die gleiche Stelle nicht für längere Zeit, diese könnte in Flammen aufgehen.

- Falls dies in Frage kommt, muss man auch auf das Erhitzen von wärmeleitenden Werkstoffen achten, denn diese können die Wärme zu entflammabaren Werkstoffen führen, die sich außer Sichtweite befinden.
- Lassen Sie niemals eine eingeschaltete oder eine zwar ausgeschaltete, jedoch heiße Pistole unbeaufsichtigt.
- Schützen Sie das Stromversorgungskabel vor mechanischer und thermischer Beschädigung.
- Stecken Sie Ihre Hände nicht in den Bereich vom Austritt der heißen Luft und berühren Sie keine heißen Oberflächen.
- Nach der Anwendung lassen Sie die Pistole an einem sicheren Ort abkühlen.
- Schützen Sie die Pistole vor Eindringen von Wasser und Feuchtigkeit in die elektrischen Teile. Lassen Sie aus diesem Grund die Pistole nicht ungeschützt im Außenbereich im Regen.
- Zielen Sie niemals mit dem Heißluftstrahl auf Personen oder Tiere.
- Die Norm EN 60335-2-45 erfordert, dass in der Gebrauchsanleitung für die Heißluftpistole folgende Mitteilung aufgeführt wird:
- Verhindern Sie die Benutzung des Gerätes durch Personen (inklusive Kinder), denen ihre körperliche, sensorische oder geistige Unfähigkeit oder Mangel an ausreichenden Erfahrungen und Kenntnissen keine sichere Anwendung des Gerätes ohne Aufsicht oder Belehrung ermöglichen. Kinder dürfen nicht mit dem Gerät spielen.

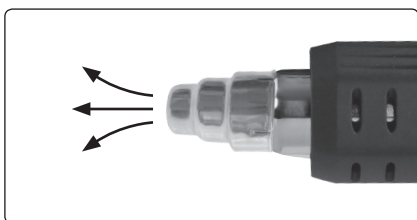
VI. Instandhaltung und Wartung



HINWEIS

- Vor jeglicher Wartung der Pistole muss diese vom Stromnetz getrennt werden und abkühlen.
- Zur Reparatur dürfen aus Sicherheitsgründen nur Originalteile vom Hersteller benutzt werden. Zwecks einer Garantiereparatur wenden Sie sich an den Händler, bei dem Sie das Produkt gekauft haben, der eine Reparatur in einer autorisierten Servicewerkstatt der Marke Extol® sicherstellt. Im Falle einer Nachgarantiereparatur wenden Sie sich direkt an eine autorisierte Servicewerkstatt der Marke Extol® (die Servicestellen finden Sie auf den Webseiten am Anfang der Bedienungsanleitung).

- Im Bedarfsfall reinigen Sie das Kunststoffgehäuse der Pistole mit einem im Seifenwasser befeuchteten Tuch. Verhindern Sie jedoch das Eindringen von Wasser in das Gerät. Benutzen Sie zum Reinigen niemals organische Lösungsmittel, z. B. Azeton, die das Kunststoffgehäuse beschädigen könnten.
- ➔ Halten Sie die Luftsaugöffnungen sauber, sonst wird sich die Pistole infolge einer mangelhaften Luftströmung überhitzen.

VII. Verweis auf das Typenschild mit technischen Angaben und Symbole

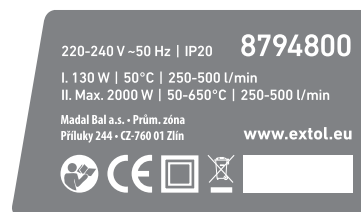

	Lesen Sie vor der Benutzung des Gerätes die Gebrauchsanleitung.
	Entspricht den Anforderungen der EU.
	Symbol der zweiten Schutzklasse - doppelte Isolierung.
	Symbol für Elektronikschrott. Werfen Sie das Produkt nicht in den Hausmüll, sondern übergeben Sie es an eine umweltgerechte Entsorgung.
Seriennummer	Stellt das Produktionsjahr und -monat und die Nummer der Produktionsserie dar.

VIII. Lagerung

- Die abgekühlte Pistole lagern Sie am besten im Transportkoffer an einem trockenen Ort außerhalb der Reichweite von Kindern. Schützen Sie die Pistole vor strahlenden Hitzequellen, direktem Sonnenlicht, Feuchtigkeit und Eindringen von Wasser in das Geräteinnere.

IX. Abfallentsorgung

- Werfen Sie die Verpackungen in den entsprechenden Container für sortierten Abfall.
- Das Produkt enthält elektronische Bestandteile, die einen gefährlichen Abfallstoff darstellen. Nach der europäischen Richtlinie 2012/19 EG dürfen elektrische Geräte nicht in den Hausmüll geworfen werden, sondern sie müssen zu einer umweltgerechten Entsorgung an festgelegte Sammelstellen übergeben werden. Informationen über die Sammelstellen erhalten Sie bei dem Gemeindeamt.



EU-Konformitätserklärung

Hersteller Madal Bal a.s. • Bartošova 40/3, 760 01 Zlín
Ident.-Nr.: 49433717

erklärt, dass die nachstehend bezeichnete Anlage auf Grund ihres Konzeptes und Konstruktion, sowie die auf den Markt eingeführte Ausführung, den einschlägigen Sicherheitsanforderungen der Europäischen Gemeinschaft entspricht. Bei den mit uns nicht abgestimmten Veränderungen am Gerät verliert diese Erklärung ihre Gültigkeit.

Extol® Industrial 8794800 Heißluftpistole 2000 W

wurde in Übereinstimmung mit folgenden Normen:
EN 62233:2008; EN 60335-2-45:2003+A1:2009+A2:2012;
EN 60335-1:2012+A11:2014;
EN 55014-1:2007+A1:2010+A2:2012; EN
55014-2+A1:2002+A2:2009;
EN 61000-3-2:2006+A1:2010+A2:2010; EN 61000-3-3:2009; EN 62321:2008
und Vorschriften entworfen und hergestellt:
2014/35 EU; 2014/30 EU; 2011/65 EU

In Zlín 25. 9. 2015

Martin Šenkýř
Vorstandsmitglied der AG