

# Zvedák hydraulický nízkoprofilový 3,5t, 95-550mm



CE

**Návod k použití**

## Návod k použití

Před prvním použitím si pečlivě přečtěte tento manuál. Seznamte se se všemi instrukcemi, které jsou nezbytné pro bezpečnou manipulaci s nářadím. Nedodržení bezpečnostních opatření může vést ke zranění nebo smrti. Se zařízením smí pracovat pouze osoby, které si pečlivě prostudovaly následující instrukce. Varování a instrukce v tomto manuálu musí být maximálně dodržovány. V tomto manuálu nejsou popsány veškeré situace, které mohou při práci se zařízením nastat. Je tedy nutné maximálně dodržovat veškeré bezpečnostní předpisy, abyste předešli případnému nebezpečí úrazu.

Se zařízením pracujte pouze za účelem, ke kterému je určeno.

### Bezpečnostní instrukce:

- Před zahájením práce se zvedákem je třeba se důkladně seznámit s instrukcemi v tomto návodu k použití.
- U zvedáku se nesmí překročit povolené zatížení.
- Zvedák slouží pouze ke zvedání.
- Zvedák používejte pouze na tvrdém a rovném povrchu.
- Vozidlo musí být zajištěno bezpečnostní brzdou a kola zablokována nebo zaklíněna.
- Před zahájením oprav vozidla je nutné použít za účelem podepření vozidla příslušná bezpečnostní zařízení (např. stojany)
- Před zvednutím jakéhokoli vozidla je třeba se ujistit, že zvedák je v dobrém technickém stavu.
- Vždy podepírejte břemeno ve středové části zvedacího sedla (obr. 2).
- Bezpečnostní ventil je nastavený výrobcem a není nutné jeho další seřizování.

### Před použitím zvedáku:

Otevřete uvolňovací ventil (1), zasuňte páku (2) do držáku (3) a proveďte cca 5 plných pohybů nahoru a dolů, aby hydraulický olej naplnil rozvod zvedáku.

## Zvedání

1. Pomocí páky zvedáku dotáhněte uvolňovací ventil (1) ve směru hodinových ručiček.
2. Umístěte zvedák pod vozidlem na příslušném místě určeném pro zvedání (viz. instrukce pro použití vozidla).
3. Zasuňte páku zvedáku do osazení a jejím pohybem nahoru a dolů zvedněte vozidlo na požadovanou výšku.

## Spuštění

**POZOR! Spouštějte vozidlo zvolna! Uvolňovacím ventilem otáčejte pomalu!**

1. Vyjměte páku z osazení a povolte uvolňovací ventil (povolovat pozvolným otáčením proti směru hodinových ručiček)
2. Neotevírejte uvolňovací ventil než o jednu otáčku.
3. Když je vozidlo zcela spuštěno, vysuňte zvedák.

## Údržba

### Mazání

V pravidelných intervalech provádějte mazání kloubových spojení.

### Protikorozní prevence:

- Když není zvedák v provozu, umístěte píst do krajní spodní polohy.
- Vyhněte se vlhkosti. V případě kontaktu s vlhkostí vytřete zvedák do sucha a namažte olejem všechny jeho součásti.

## Odstraňování závad

Páka se zvedá pod zatížením	Páka padá pod zatížením	Zvedák nezvedá břemeno	Zvedák nedrží břemeno	Zvedák se nezvedá na plnou výšku	Čerpadlo zvedáku pruží pod zatížením	Zvedák se nevrací úplně do spodní polohy	<div style="text-align: center;">Závada</div> <hr style="border: 1px solid black;"/> <div style="text-align: center;">Odstranění závady</div>
		X		X	X		Ve zvedáku může chybět olej. Odstraňte plnicí zátku (4) a dolijte čistý hydraulický olej.
		X		X		X	Odstraňte plnicí zátku (4), aby mohl uniknout vzduch.
		X		X	X		Zvedák může být zavzdušněný. Pootevřete uvolňovací ventil (1) o jednu celou otáčku. Zvedněte zadní velká kolečka do svislé polohy zvedáku. Silně pumpujte pákou. Zavřete přepouštěcí ventil.
X	X	X	X				Ventily mohou zůstat pootevřené. Spusťte zvedací rameno (5), zavřete uvolňovací ventil (1). Postavte se jednou nohou na přední malé kolečko a zvedněte zvedací rameno na doraz nahoru. Otevřete uvolňovací ventil a spusťte zvedací rameno do původní polohy. Zvedák by měl správně fungovat.
						X	Vratná pružina držáku může být prasklá nebo uvolněná. Vyměňte vratnou pružinu. Očistěte a namažte všechny pohyblivé prvky mechanismu zvedacího ramene.

## Obrázky

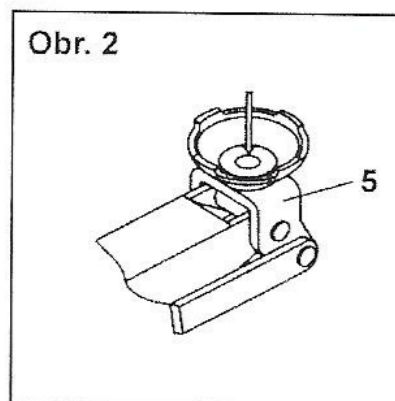
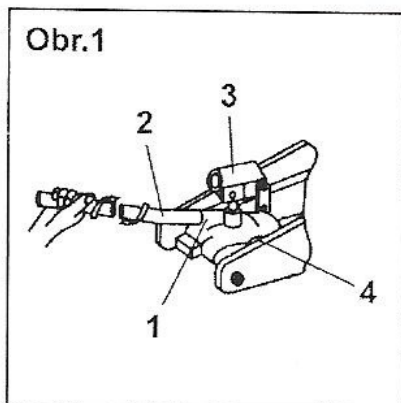

### Obecný popis:

- **Popis předpokládaného použití:** Zvedání vozidel.
- **Nepřípustné způsoby použití:** Je zakázáno používat nářadí jiným způsobem, než je popsáný v tomto návodu k použití.
- **Další rizika, která zůstávají i navzdory přijatým opatřením k zajišťování bezpečnosti:** I přes veškerou snahu popsání možných rizik není možné v manuálu zmínit veškerá ostatní nebezpečí, která z manipulace s nářadím vyplívají. Dbejte tedy vždy přesných pokynů použití a při práci s nářadím jednejte racionálně.
- **Pokyny pro zajištění bezpečné dopravy, manipulace a skladování:** Dopravu provádějte v krabici. Zajistěte, aby nedošlo k pohybu nářadí v přepravní krabici. Nářadí musí být zabezpečeno proti pádu z 1 metru obalovým materiálem.
- **Postup, který je nutno dodržet v případě havárie, poruchy, zablokování:** Při jakémkoliv nalezení závady nebo poškození musí být tento problém nejprve vyřešen. S vadným nářadím nijak nemanipulujte a ihned kontaktujte svého prodejce.

## EU Prohlášení o shodě

**Distributor:**

**TorriaCars s.r.o., Jiráskova 476/69, Liberec, 46001, www.torriacars.cz, email:  
info@torriacars.cz, IČ: 28723163 DIČ: CZ28723163**

**Výrobce:**

**F.H. GEKO, Kietlin, ul. Spacerowa 3, Radomsko 97500, Poland**

prohlašuje, že následně označené zařízení na základě své koncepce a konstrukce, stejně jako na trh uvedené provedení, splňuje příslušná ustanovení předpisů Evropské unie. Při námi neodsouhlasených změnách zařízení ztrácí toto prohlášení svou platnost. Toto prohlášení se vydává na výhradní odpovědnost výrobce.

**G02196****Zvedák hydraulický nízkoprofilový 3,5t, 95-550mm**

bylo navrženo a vyrobeno ve shodě s následujícími normami:  
EN 60745-1/A11:2010, EN 60745-2-6:2010

a harmonizačními předpisy:  
2006/42/EC, 95/16/EC

a je v souladu s CE certifikátem:  
CE Z1A 17 07 99535 002

Kompletaci technické dokumentace provedl Grzegorz Kowalczyk se sídlem na adrese výrobce. Technická dokumentace je dostupná na adrese výrobce.

Místo a datum vydání EU prohlášení o shodě: F.H. GEKO, Kietlin, ul. Spacerowa 3, Radomsko 97500, Poland 27.04.2019

Osoba oprávněná vypracováním EU prohlášení o shodě jménem výrobce :  
Grzegorz Kowalczyk  
Jednatel



**mgr Grzegorz Kowalczyk**

Authorised person

Distributor: TorriaCars s.r.o., Jiráskova 476/69, Liberec, 46001, www.torriacars.cz,  
email: info@torriacars.cz, IČ: 28723163 DIČ: CZ28723163

Výrobce: F.H. GEKO, Kietlin, ul. Spacerowa 3, Radomsko 97500, Poland

